

**EN** Fridge / User Manual

**AR** ثلاجة / دليل المستخدم

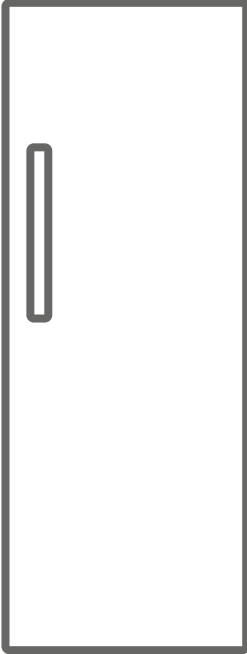





**BYS-F300BI**

## Thank you for choosing this product.

This user manual contains important information on safety and instructions intended to assist you in the operation and maintenance of your appliance.

Please take the time to read this user manual before using your appliance and keep this book for future reference.

Icon	Type	Meaning
	<b>WARNING</b>	Serious injury or death risk
	<b>RISK OF ELECTRIC SHOCK</b>	Dangerous voltage risk
	<b>FIRE</b>	Warning; Risk of fire / flammable materials
	<b>CAUTION</b>	Injury or property damage risk
	<b>IMPORTANT</b>	Operating the system correctly

# CONTENTS

<b>1 SAFETY INSTRUCTIONS .....</b>	<b>3</b>
1.1 General Safety Warnings .....	3
1.2 Installation warnings .....	7
1.3 During Usage.....	7
1.4 Electrical information (For UK type plug).....	8
<b>2 DESCRIPTION OF THE APPLIANCE .....</b>	<b>9</b>
<b>3 USING THE APPLIANCE .....</b>	<b>9</b>
3.1 Display and Control Panel .....	9
3.2 Operating your Fridge.....	9
3.2.1 Super Cool Mode.....	9
3.2.2 Economy Mode.....	10
3.2.3 Screen Saver Mode.....	10
3.2.4 Cooler Temperature Settings.....	10
3.2.5 Stand-By Mode.....	11
3.3 Temperature Settings Warnings .....	11
3.4 Accessories .....	12
3.4.1 The Fresh Dial ( <i>In some models</i> ) .....	<b>12</b>
<b>4 FOOD STORAGE .....</b>	<b>12</b>
4.1 Refrigerator Compartment.....	12
<b>5 CLEANING AND MAINTENANCE.....</b>	<b>13</b>
5.1 Defrosting .....	14
<b>6 SHIPMENT AND REPOSITIONING.....</b>	<b>14</b>
6.1 Transportation and Changing Positioning .....	14
<b>7 BEFORE CALLING AFTER-SALES SERVICE .....</b>	<b>15</b>
<b>8 TIPS FOR SAVING ENERGY .....</b>	<b>17</b>

# 1 SAFETY INSTRUCTIONS

## 1.1 General Safety Warnings

**Read this user manual carefully.**

**⚠ WARNING:** Keep ventilation openings, in the appliance enclosure or in the built-in structure, clear of obstruction.

**⚠ WARNING:** Do not use mechanical devices or other means to accelerate the defrosting process, other than those recommended by the manufacturer.

**⚠ WARNING:** Do not use electrical appliances inside the food storage compartments of the appliance, unless they are of the type recommended by the manufacturer.

**⚠ WARNING:** Do not damage the refrigerant circuit.

**⚠ WARNING:** When positioning the appliance, ensure the supply cord is not trapped or damaged.

**⚠ WARNING:** Do not locate multiple portable socket-outlets or portable power supplies at the rear of the appliance.

**⚠ WARNING:** In order to avoid any hazards resulting from the instability of the appliance, it must be fixed in accordance with the instructions.

**⚠** If your appliance uses R600a as a refrigerant (this information will be provided on the label of the cooler) you should take care during transportation and installation to prevent the cooler elements from being damaged. R600a is an environmentally friendly and

natural gas, but it is explosive. In the event of a leak due to damage of the cooler elements, move your fridge away from open flames or heat sources and ventilate the room where the appliance is located for a few minutes.

- While carrying and positioning the fridge, do not damage the cooler gas circuit.
- Do not store explosive substances such as aerosol cans with a flammable propellant in this appliance.
- This appliance is intended to be used in household and domestic applications such as:
  - staff kitchen areas in shops, offices and other working environments.
  - farm houses and by clients in hotels, motels and other residential type environments.
  - bed and breakfast type environments;
  - catering and similar non-retail applications.
- If the socket does not match the refrigerator plug, it must be replaced by the manufacturer, a service agent or similarly qualified persons in order to avoid a hazard.
- A specially grounded plug has been connected to the power cable of your refrigerator. This plug should be used with a specially grounded socket of 13 amperes. If there is no such socket in your house, please have one installed by an authorised electrician.

- This appliance can be used by children aged from 8 years and above and persons with reduced physical, sensory or mental capabilities or lack of experience and knowledge if they have been given supervision or instruction concerning use of the appliance in a safe way and understand the hazards involved. Children shall not play with the appliance. Cleaning and user maintenance shall not be made by children without supervision.
- Children aged from 3 to 8 years are allowed to load and unload refrigerating appliances. Children are not expected to perform cleaning or user maintenance of the appliance, very young children (0-3 years old) are not expected to use appliances, young children (3-8 years old) are not expected to use appliances safely unless continuous supervision is given, older children (8-14 years old) and vulnerable people can use appliances safely after they have been given appropriate supervision or instruction concerning use of the appliance. Very vulnerable people are not expected to use appliances safely unless continuous supervision is given.
- If the supply cord is damaged, it must be replaced by the manufacturer, an authorised service agent or similar qualified persons, in order to avoid a hazard.
- This appliance is not intended for use at altitudes exceeding 2000 m.

## **To avoid contamination of food, please respect the following instructions:**

- Opening the door for long periods can cause a significant increase of the temperature in the compartments of the appliance.
- Clean regularly surfaces that can come in contact with food and accessible drainage systems
- Store raw meat and fish in suitable containers in the refrigerator, so that it is not in contact with or drip onto other food.
- Two-star frozen-food compartments are suitable for storing pre-frozen food, storing or making ice cream and making ice cubes.
- One-, two- and three-star compartments are not suitable for the freezing of fresh food.
- If the refrigerating appliance is left empty for long periods, switch off, defrost, clean, dry, and leave the door open to prevent mould developing within the appliance.

## 1.2 Installation warnings

Before using your fridge for the first time, please pay attention to the following points:

- The operating voltage for your fridge is 220-240 V at 50Hz.
- The plug must be accessible after installation.
- Your fridge may have an odour when it is operated for the first time. This is normal and the odour will fade when your fridge starts to cool.
- Before connecting your fridge, ensure that the information on the data plate (voltage and connected load) matches that of the mains electricity supply. If in doubt, consult a qualified electrician.
- Insert the plug into a socket with an efficient ground connection. If the socket has no ground contact or the plug does not match, we recommend you consult a qualified electrician for assistance.
- The appliance must be connected with a properly installed fused socket. The power supply (AC) and voltage at the operating point must match with the details on the name plate of the appliance (the name plate is located on the inside left of the appliance).
- We do not accept responsibility for any damages that occur due to ungrounded usage.
- Place your fridge where it will not be exposed to direct sunlight.
- Your fridge must never be used outdoors or exposed to rain.
- Your appliance must be at least 50 cm away from stoves, gas ovens and heater cores, and at least 5 cm away from electrical ovens.
- If your fridge is placed next to a deep freezer, there must be at least 2 cm between them to prevent humidity forming on the outer surface.
- Do not cover the body or top of fridge with lace. This will affect the performance of your fridge.
- Clearance of at least 150 mm is required

at the top of your appliance. Do not place anything on top of your appliance.

- Do not place heavy items on the appliance.
- Clean the appliance thoroughly before use (see Cleaning and Maintenance).
- Before using your fridge, wipe all parts with a solution of warm water and a teaspoon of sodium bicarbonate. Then, rinse with clean water and dry. Return all parts to the fridge after cleaning.
- The installation procedure into a kitchen unit is given in the installation manual. This product is intended to be used in proper kitchen units only.

## 1.3 During Usage

- Do not connect your fridge to the mains electricity supply using an extension lead.
- Do not use damaged, torn or old plugs.
- Do not pull, bend or damage the cord.
- Do not use plug adapter.
- This appliance is designed for use by adults. Do not allow children to play with the appliance or hang off the door.
- Never touch the power cord/plug with wet hands. This may cause a short circuit or electric shock.
- Do not place explosive or flammable material in your fridge. Place drinks with high alcohol content vertically in the fridge compartment and make sure their tops are tightly closed.

### Old and Out-of-order Fridges

- If your old fridge or freezer has a lock, break or remove the lock before discarding it, because children may get trapped inside it and may cause an accident.
- Old fridges and freezers contain isolation material and refrigerant with CFC. Therefore, take care not to harm environment when you are discarding your old fridges.

### CE Declaration of conformity

We declare that our products meet the applicable European Directives, Decisions



and Regulations and the requirements listed in the standards referenced.

### Disposal of your old appliance

The symbol on the product or on its packaging indicates that this product may not be treated as household waste. Instead it shall be handed over to the applicable collection point for the recycling of electrical and electronic equipment. By ensuring this product is disposed of correctly, you will help prevent potential negative consequences for the environment and human health, which could otherwise be caused by inappropriate waste handling of this product. For more detailed information about recycling of this product, please contact your local city office, your household waste disposal service or the shop where you purchased the product.



### Packaging and the Environment

Packaging materials protect your machine from damage that may occur during transportation. The packaging materials are environmentally friendly as they are recyclable. The use of recycled material reduces raw material consumption and therefore decreases waste production.



### Notes:

- Please read the instruction manual carefully before installing and using your appliance. We are not responsible for the damage occurred due to misuse.
- Follow all instructions on your appliance and instruction manual, and keep this manual in a safe place to resolve the problems that may occur in the future.
- This appliance is produced to be used in homes and it can only be used in domestic environments and for the specified purposes. It is not suitable for commercial or common use. Such use will cause the guarantee of the appliance to be cancelled and our company will not be responsible for any losses incurred.
- This appliance is produced to be used in houses and it is only suitable for cooling / storing foods. It is not suitable

for commercial or common use and/or for storing substances except for food. Our company is not responsible for any losses incurred by inappropriate usage of the appliance.

### 1.4 Electrical information (For UK type plug)

 **Warning!** This appliance must be earthed.

The mains lead of this appliance has been fitted with a specially earthed plug.

 **Important:** Do not use the appliance without the fuse cover in position. Should the fuse need to be replaced, it must be replaced with a 13A fuse, ASTA approved to BS1362.

The plug must be used with a specially earthed socket of 13 amperes. If there is no such socket in your house, please have one installed by an authorised electrician.

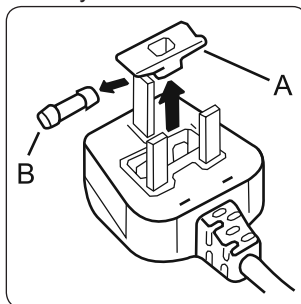

The mains lead of this appliance has been fitted with a BS 1363A 13A fused plug. To change a fuse in this type of plug, follow the steps below:

1. Remove the fuse cover and fuse.
2. Fit replacement 13A fuse, ASTA approved to BS 1362 type, into the fuse cover.
3. Replace fuse cover.

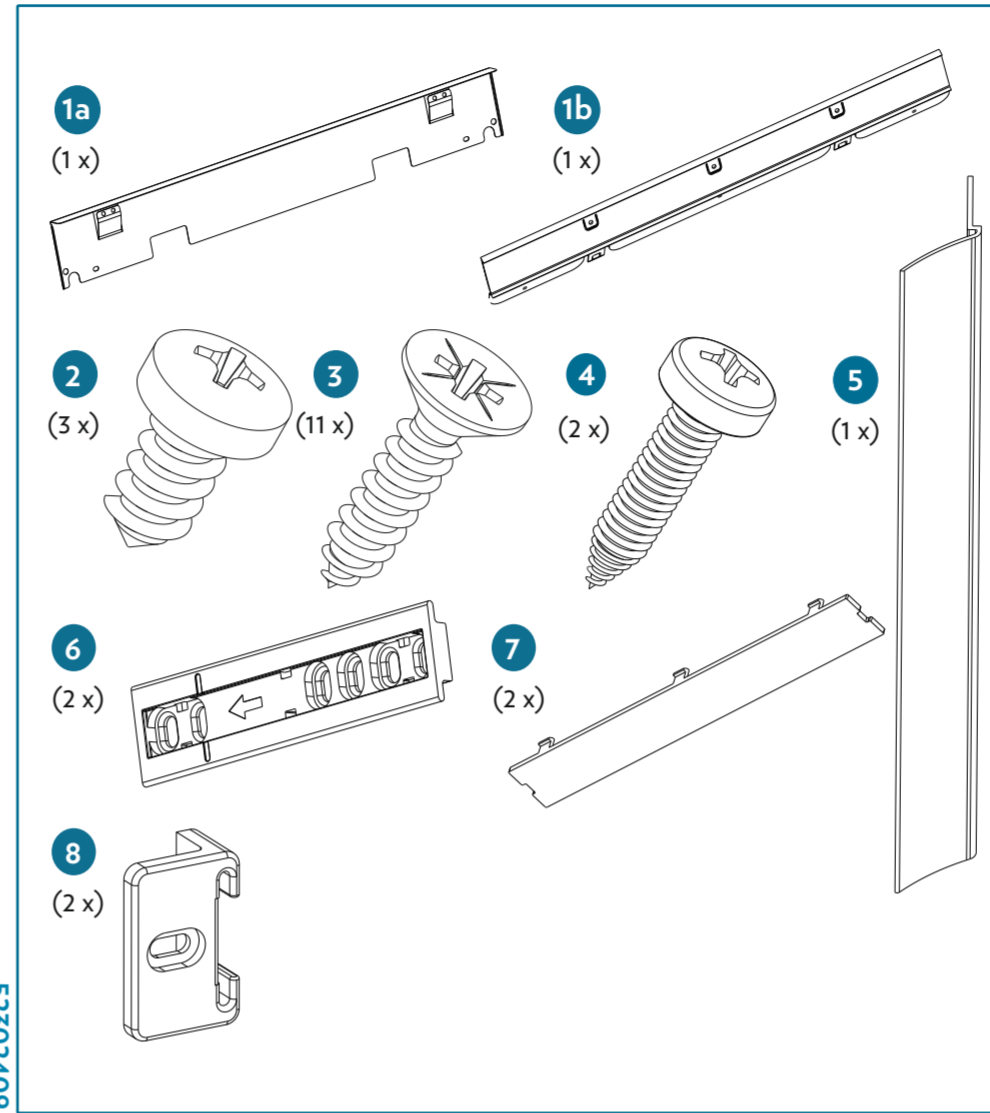
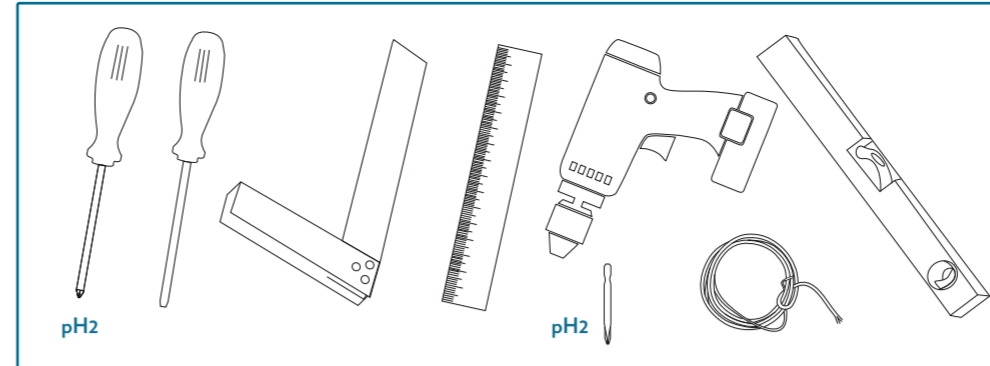
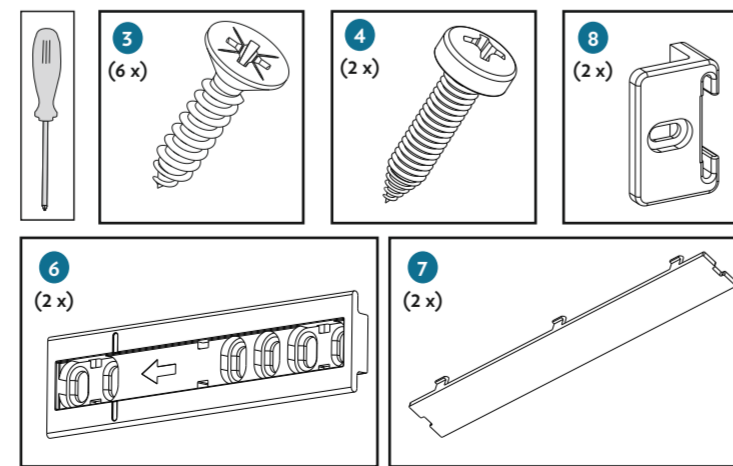
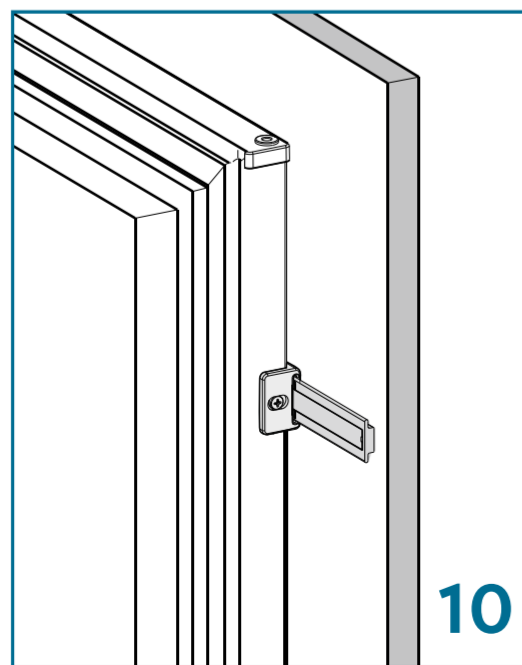
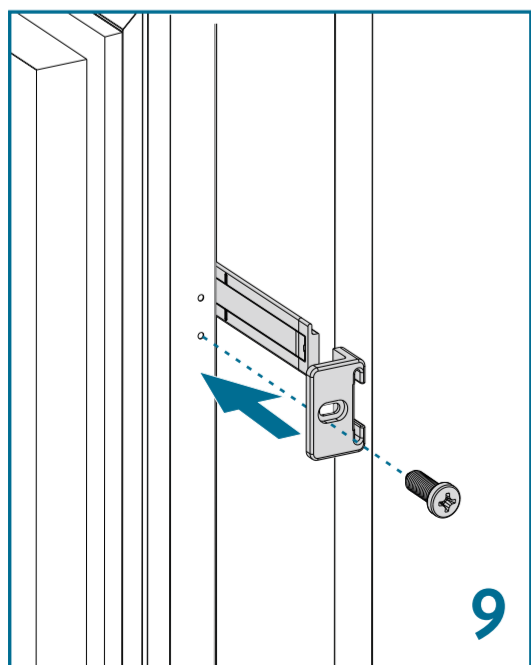
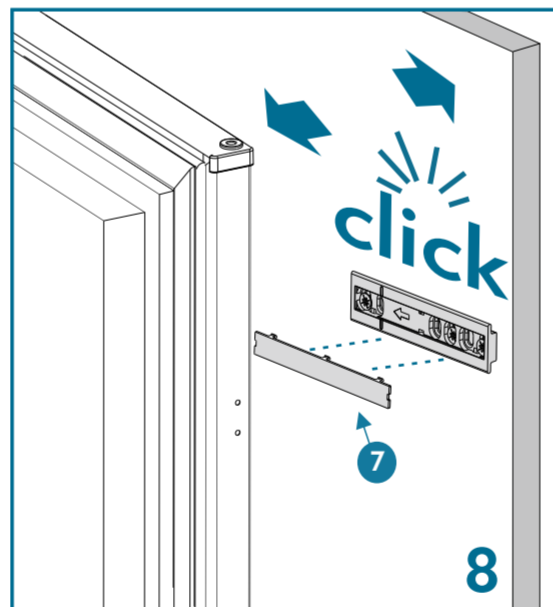
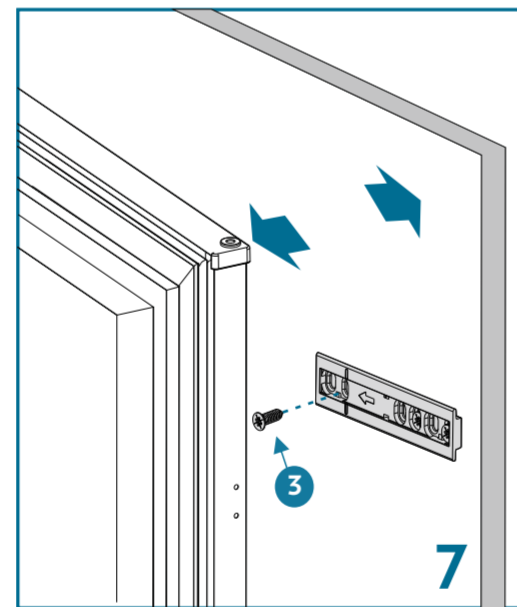
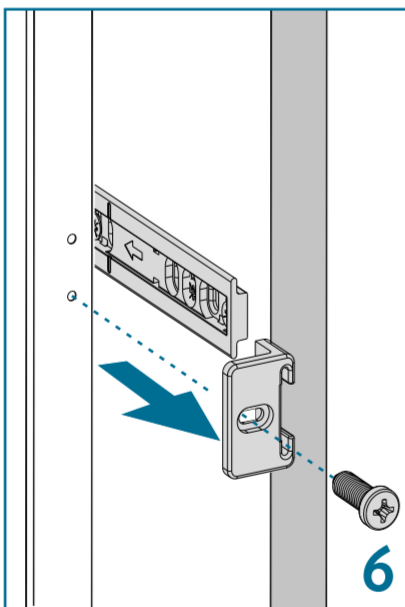
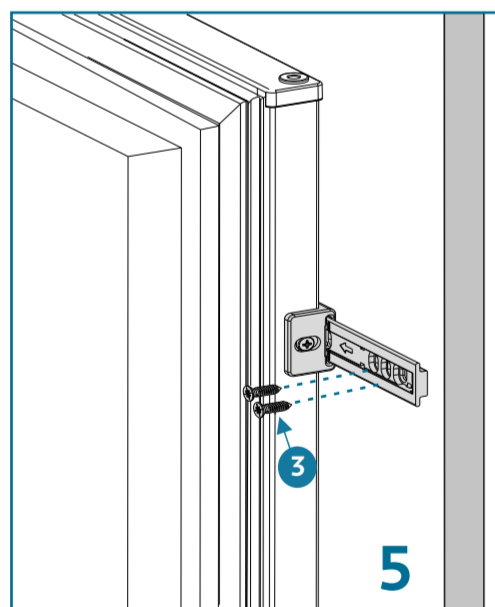
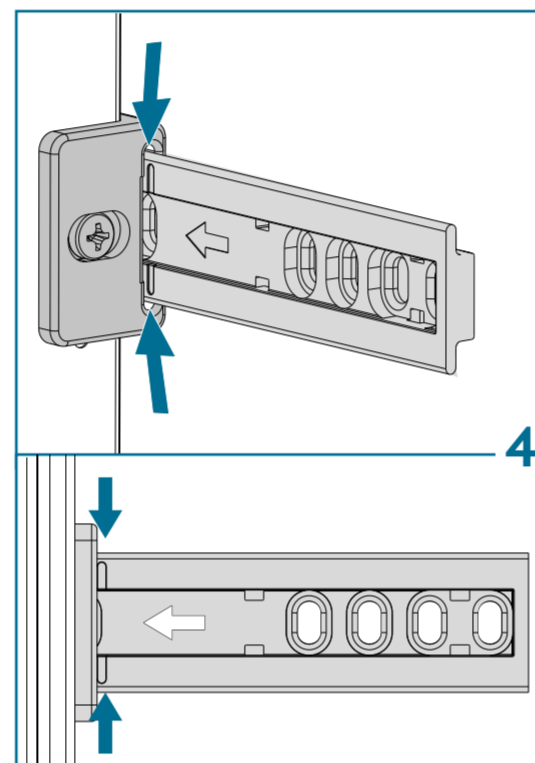
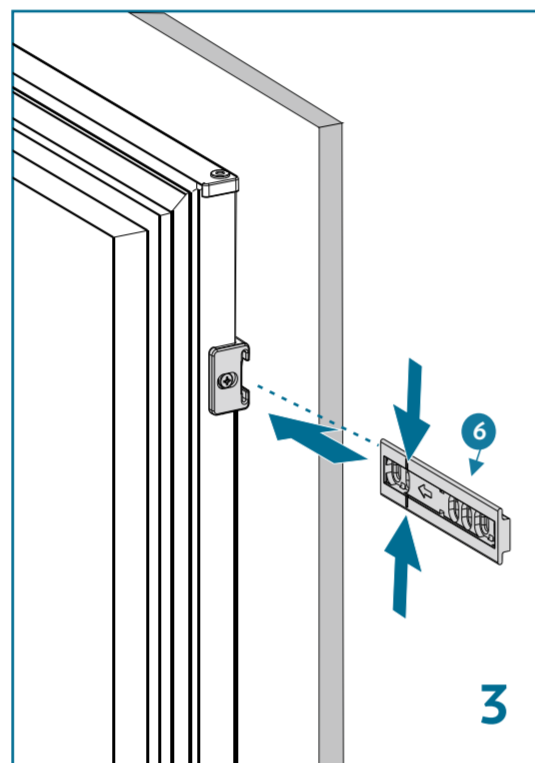
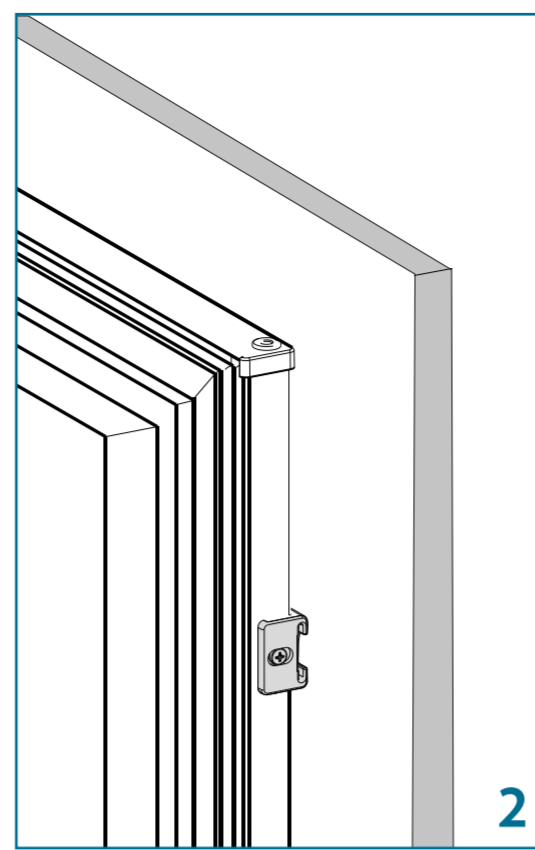
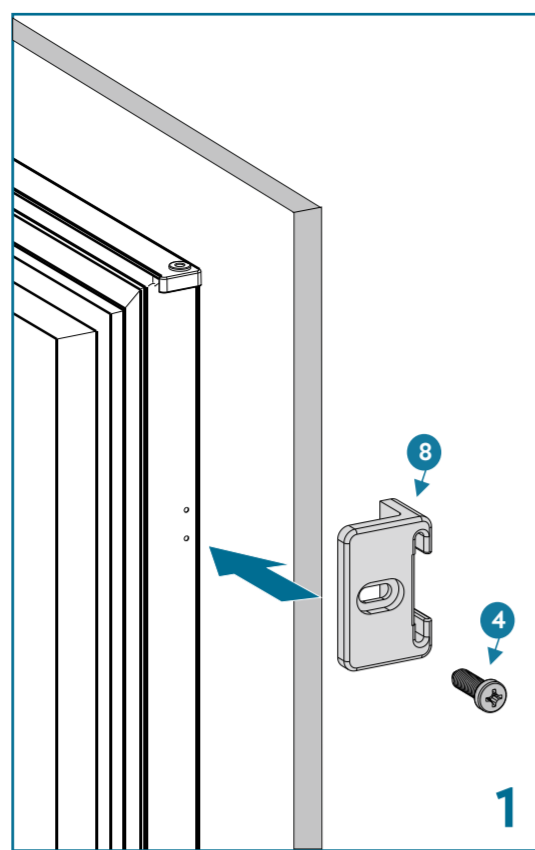
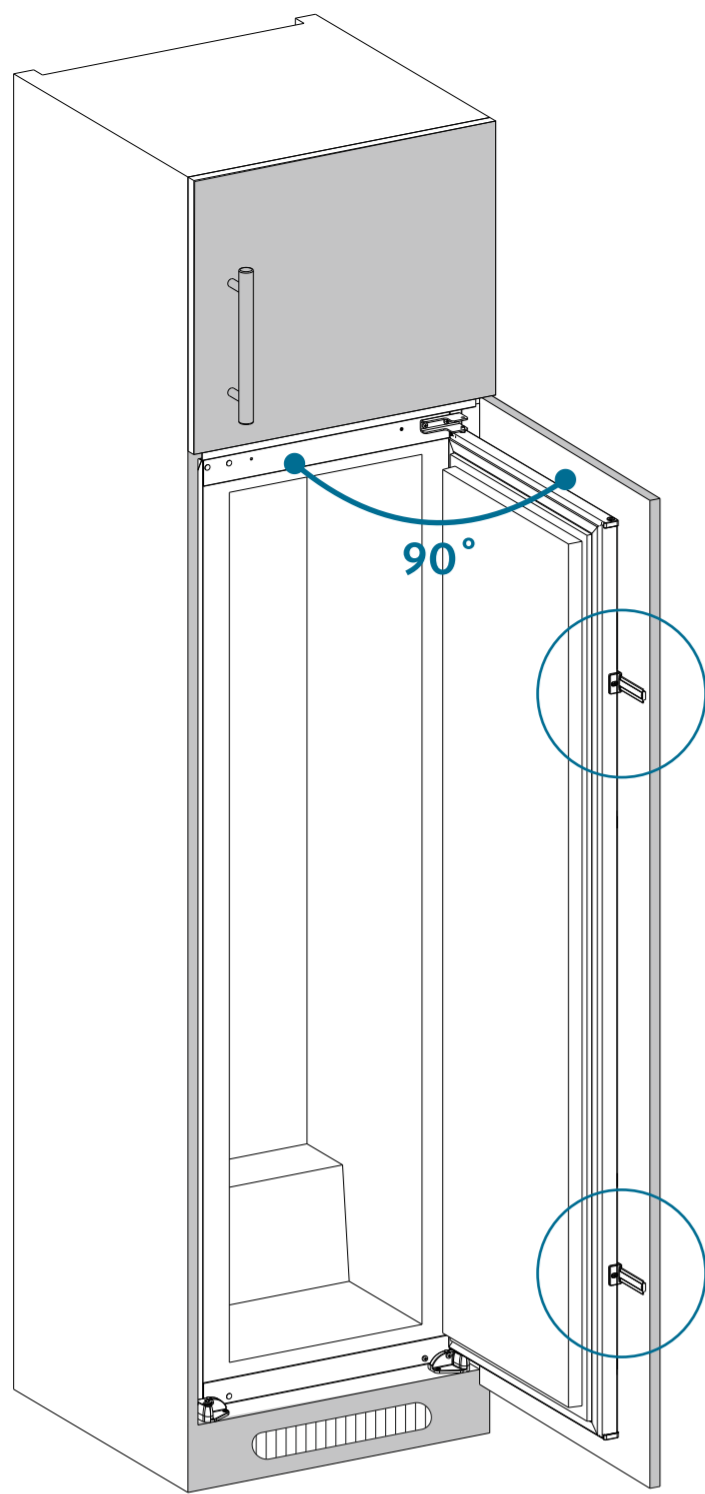

52302409

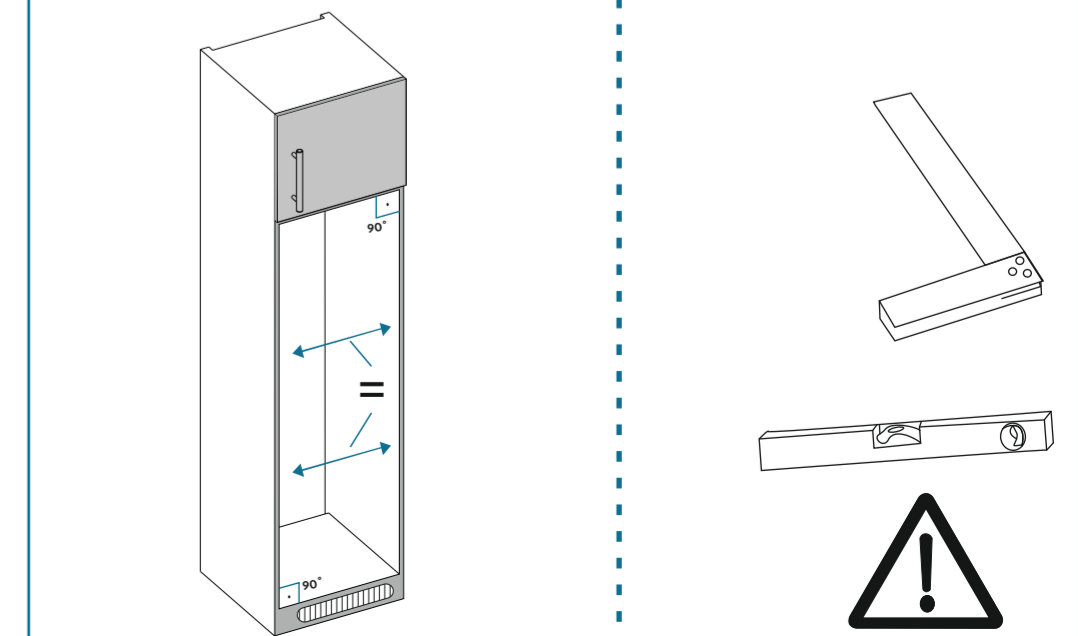
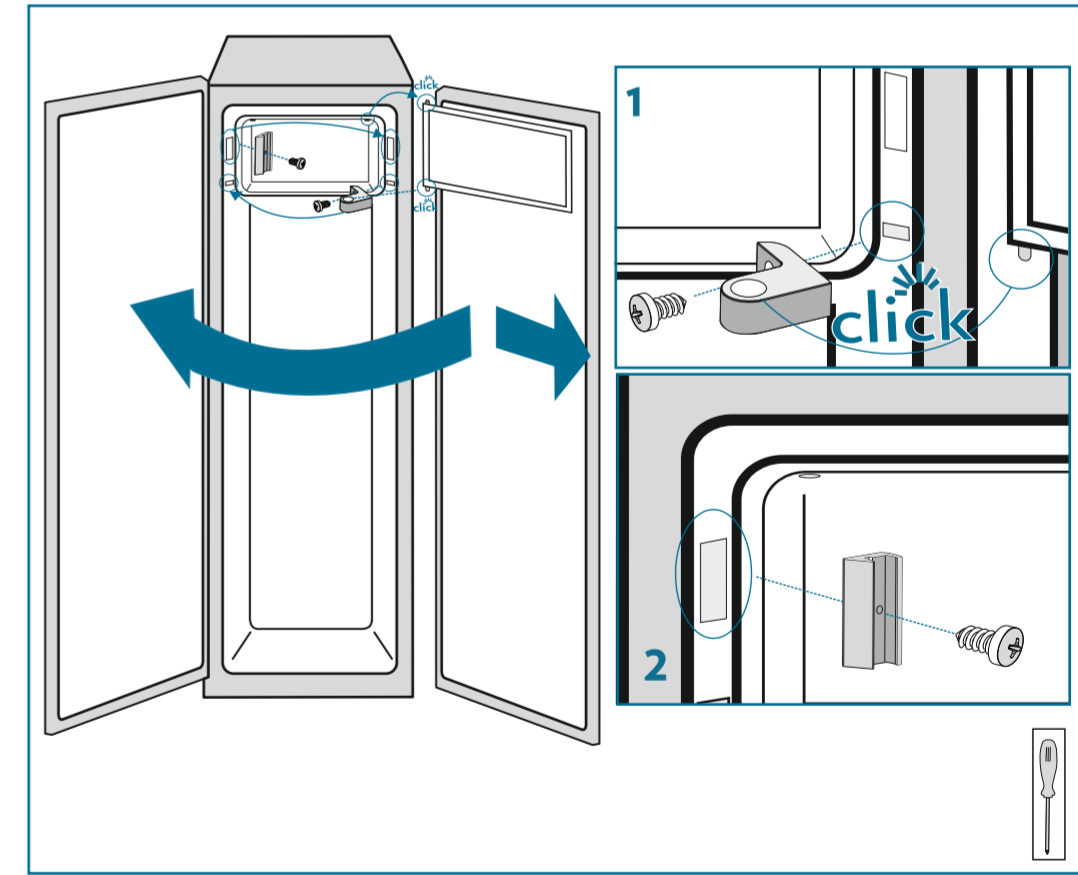
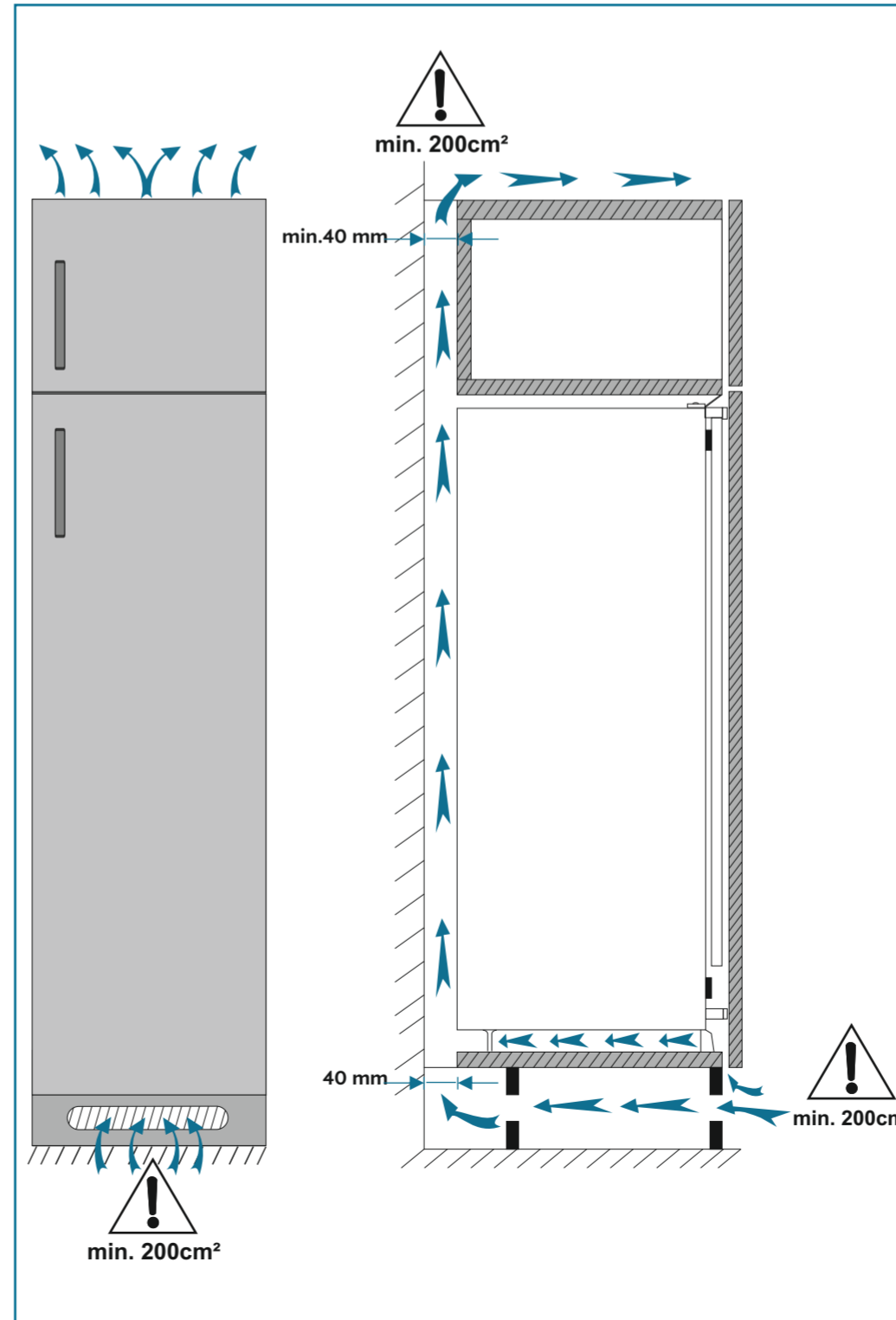
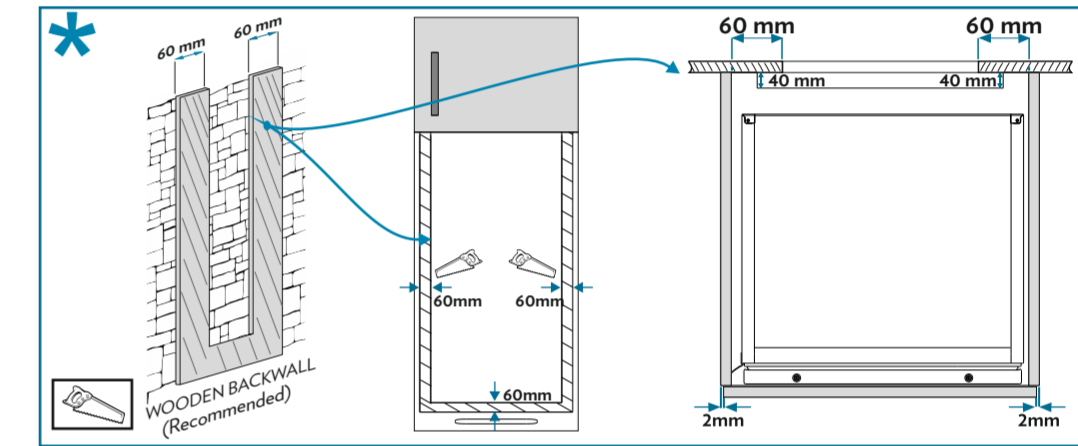
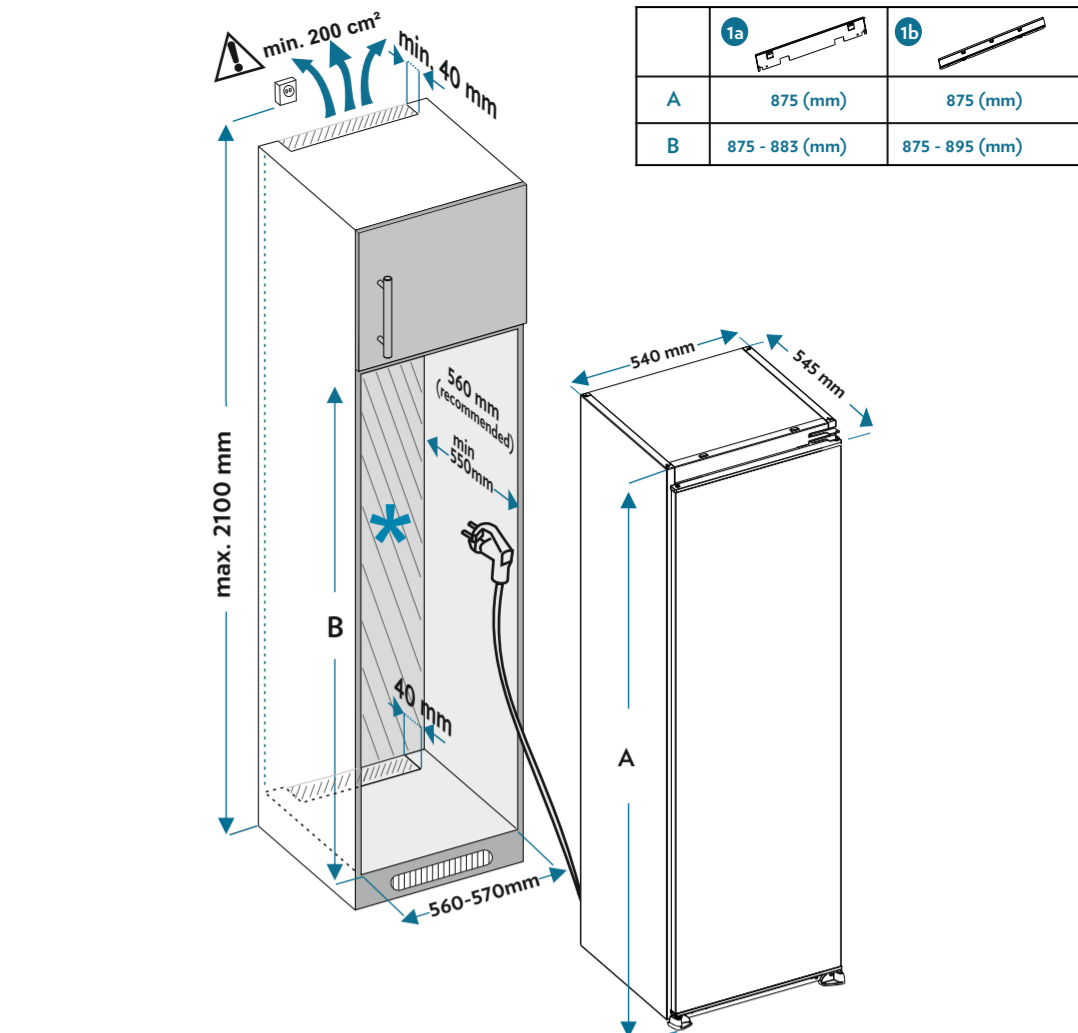

F

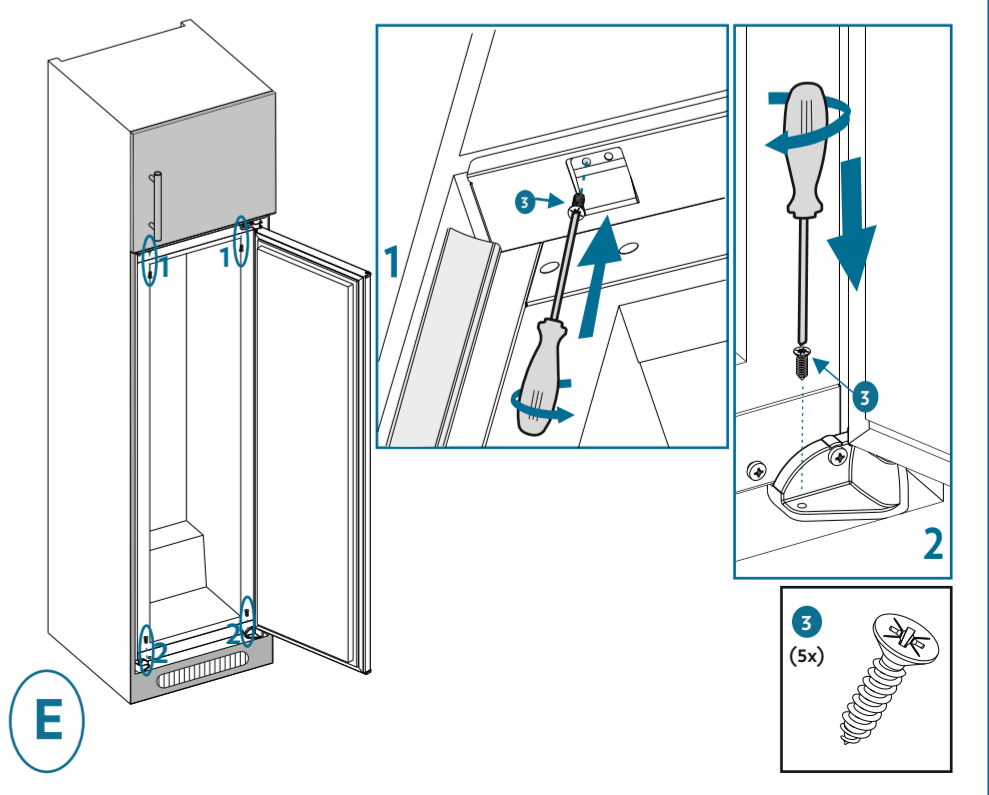
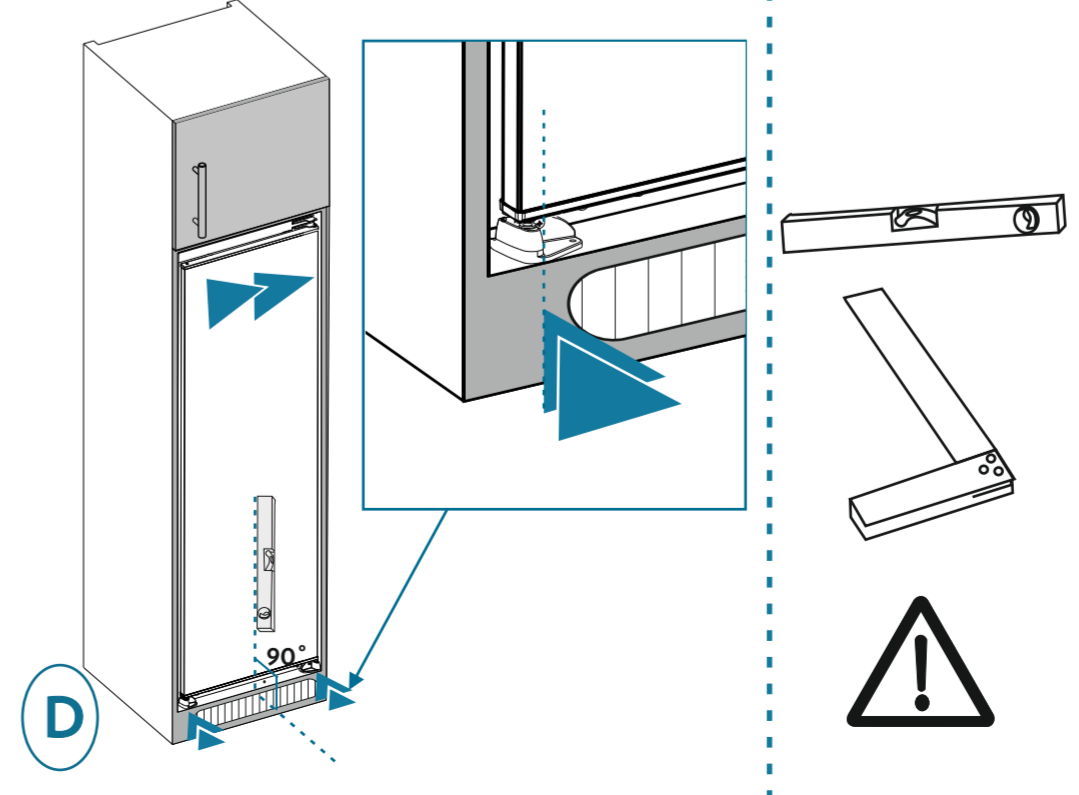
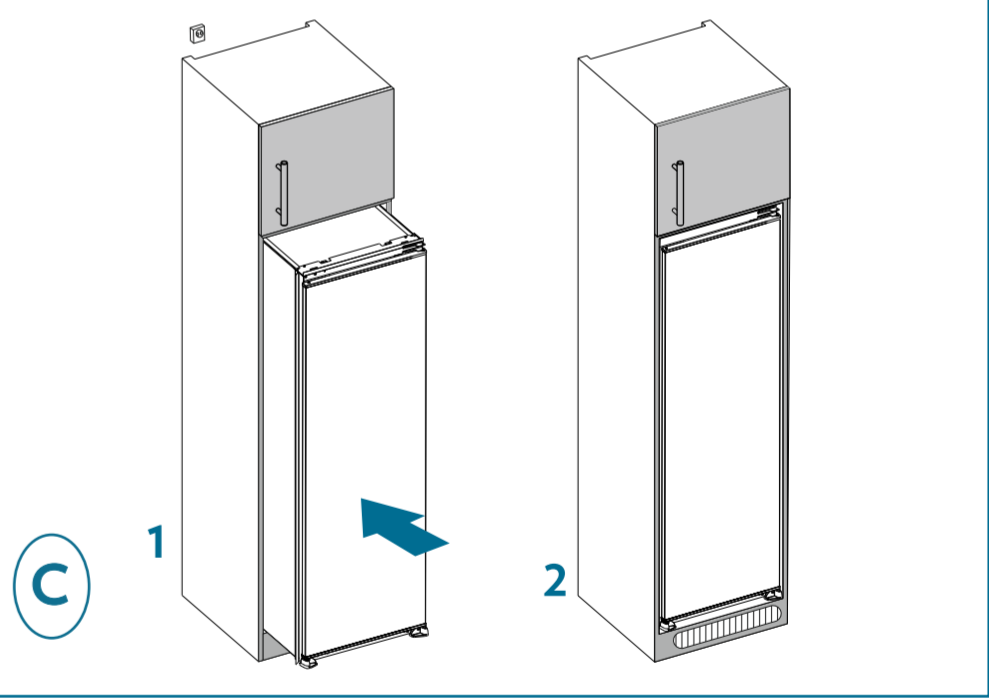
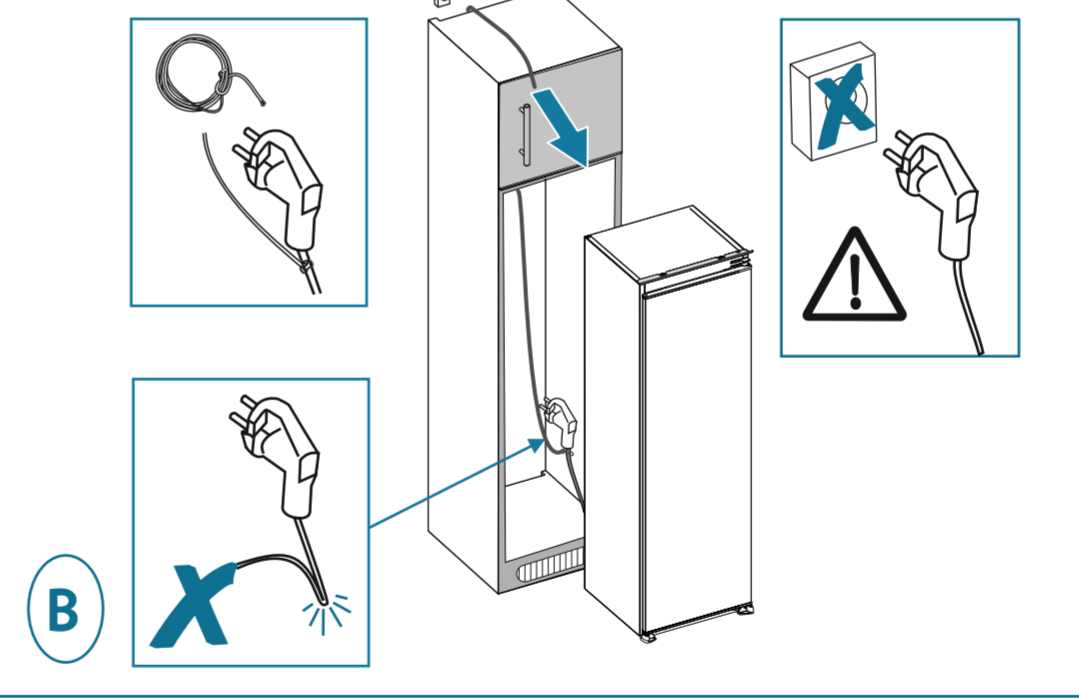
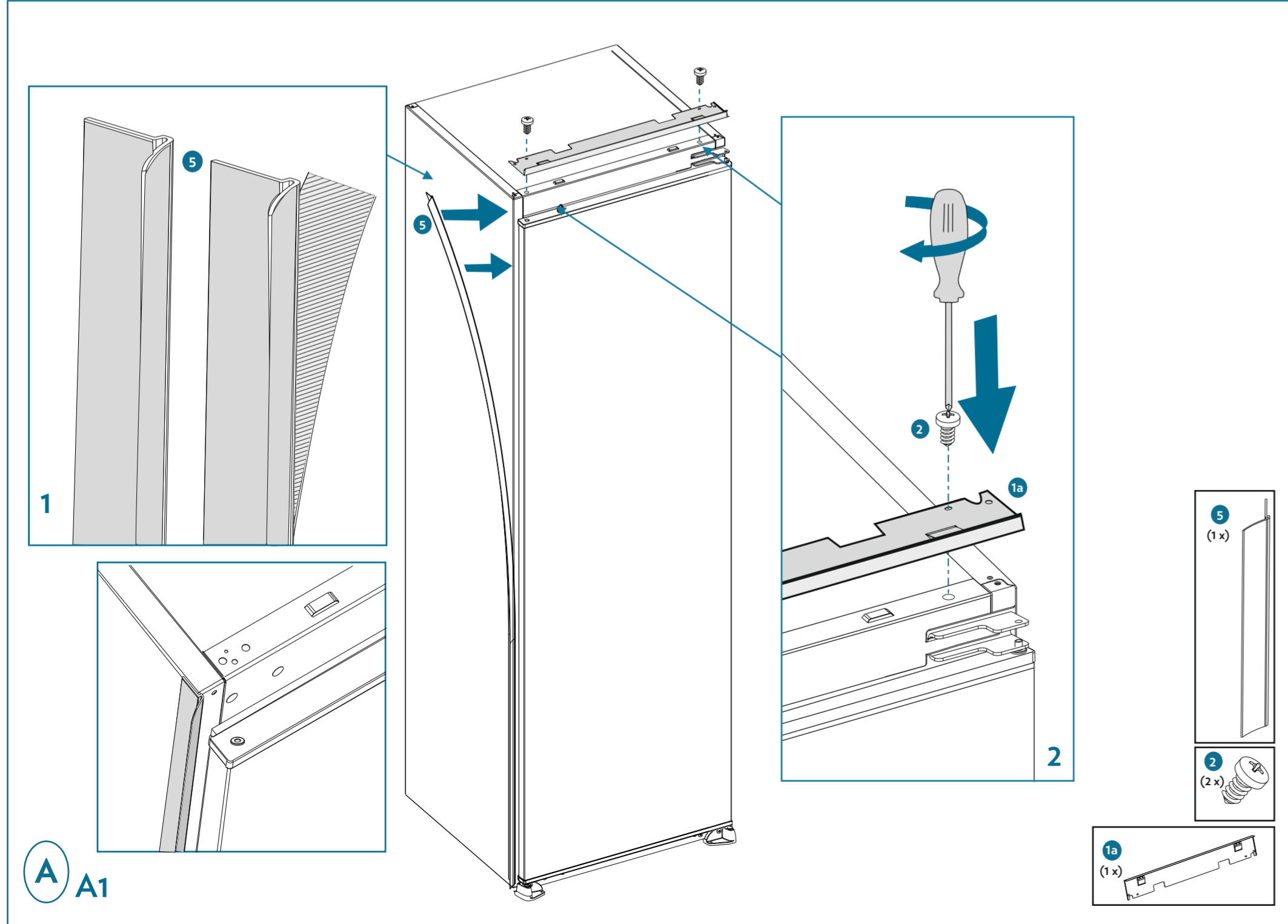
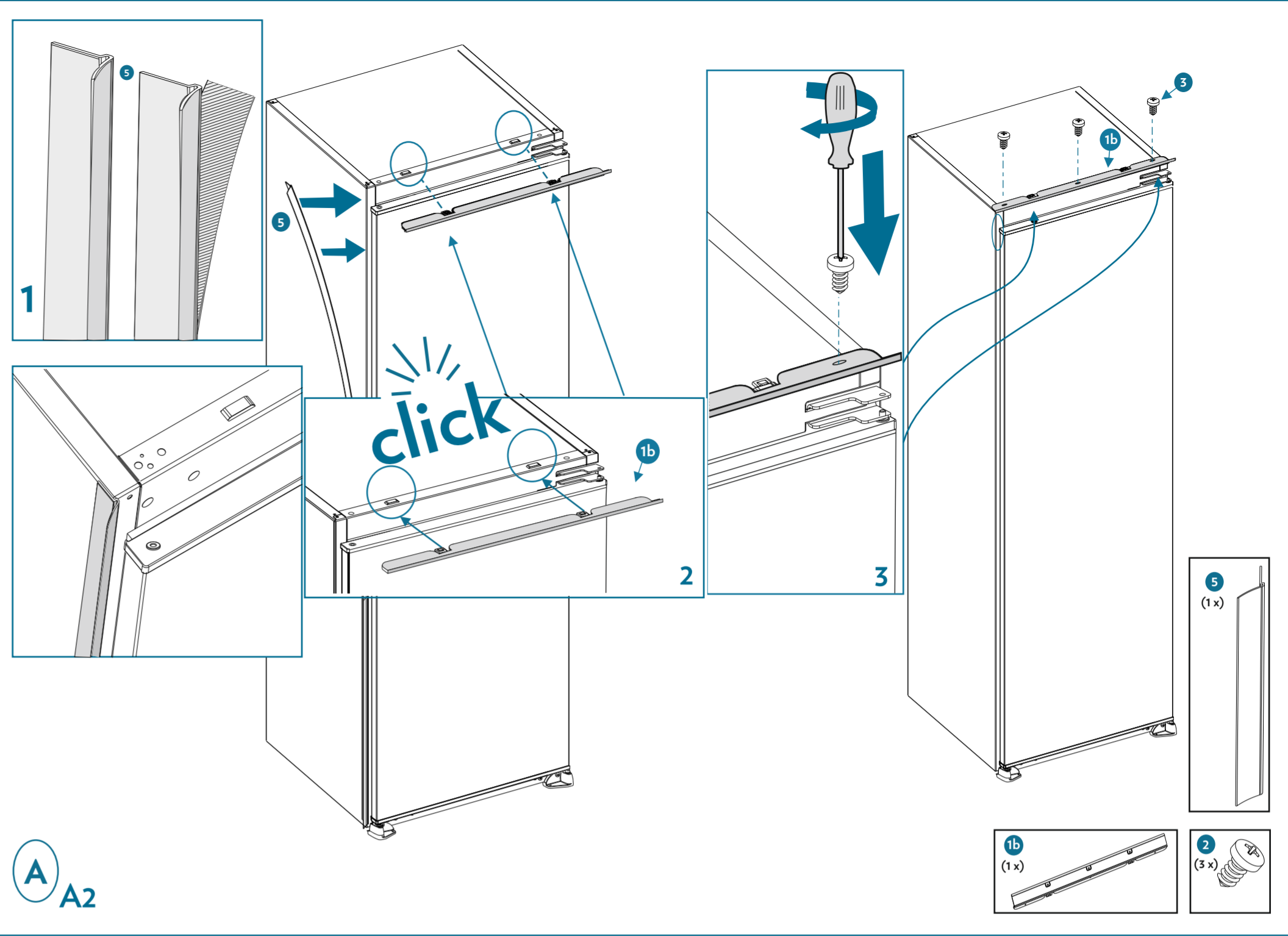
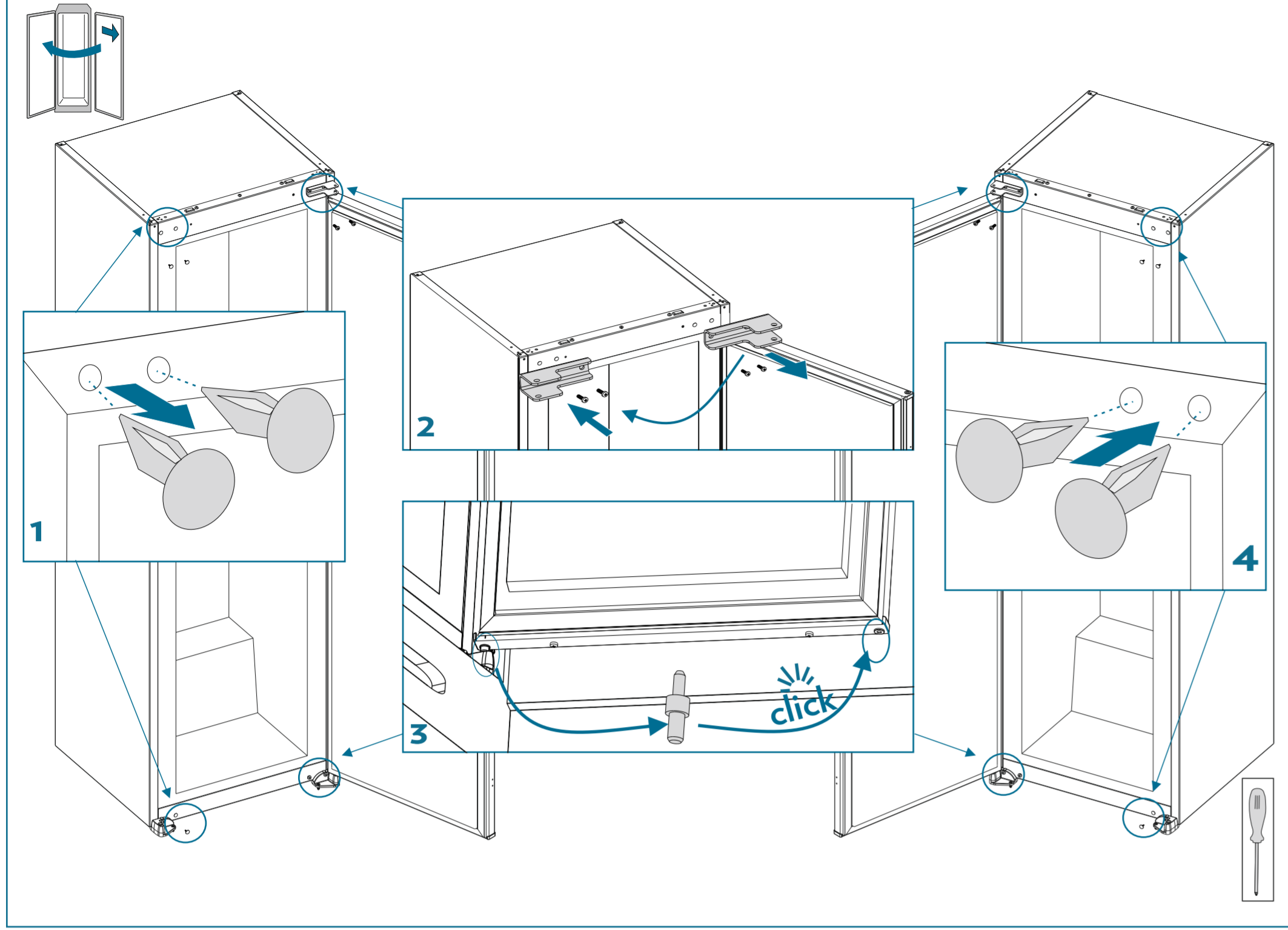

## 2 DESCRIPTION OF THE APPLIANCE

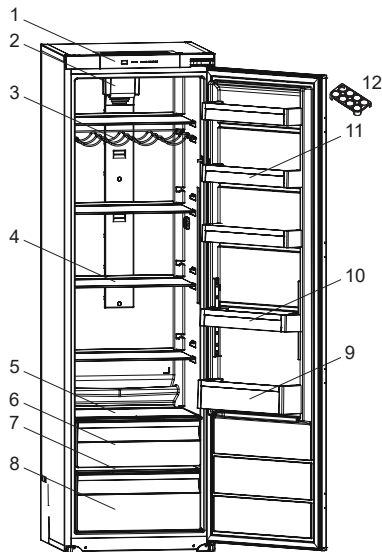

 This presentation is only for information about the parts of the appliance. Parts may vary according to the appliance model.

- 1) Control panel
- 2) Turbo fan \*
- 3) Wine rack \*
- 4) Refrigerator shelves
- 5) Upper crisper cover \*
- 6) Upper crisper \*
- 7) Crisper cover
- 8) Crisper
- 9) Bottle shelf
- 10) Adjustable door shelf \* / door shelf
- 11) Door shelves
- 12) Egg holder

\* In some models

## 3 USING THE APPLIANCE

### 3.1 Display and Control Panel

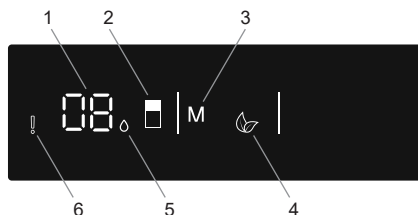

#### Using the Control Panel

1. Fridge temperature setting
2. It enables the setting value of cooler to be modified and super cool mode to be activated if desired. Cooler may be set to 8, 6, 5, 4, 2 °C, and super cool mode.
3. It enable the economy mode to be activated if desired.
4. Economy mode indicator
5. Super Cooling mode indicator
6. Alarm indicator

### 3.2 Operating your Fridge

#### If your product has lighting

 When the product is plugged in for the first time, the interior lights may turn on 1 minute late due to opening tests.

#### 3.2.1 Super Cool Mode

##### Purpose

- To cool and store a large quantity of food in the fridge compartment.
- To quickly cool drinks.

##### How to use

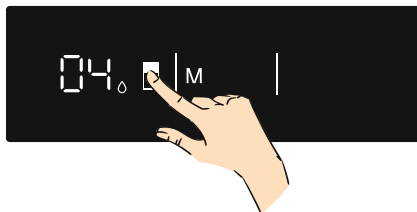

Press cooler set button (#2 on control panel diagram) until Super cool symbol (#5) will be seen on the screen. Buzzer will sound beep beep. Mode will be set.

### During This Mode:

- Economy mode can not be selected.
- Super cool mode can be cancelled by the same operation of selecting.

### 3.2.2 Economy Mode

#### Purpose

Energy savings. During periods of less frequent use (door opening) or absence from home, such as a holiday, Eco program can provide optimum temperature whilst saving power.

#### How to Use

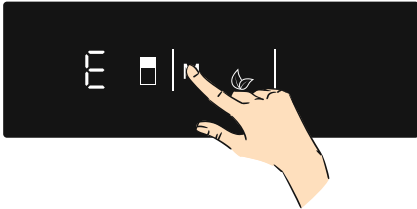

- Push "MODE" button (#3 on control panel diagram) until eco symbol appears.
- If no button is pressed for 1 second. Mode will be set. Eco symbol (#4) will blink 3 times. When mode is set, buzzer will sound beep beep.
- Cooler temperature segments (#1) will show "E".
- Economy symbol and E will light till mode finishes.

#### During this mode:

- Cooler may be adjusted. When economy mode will be cancelled, the selected setting values will proceed.
- Super cool mode can be selected. Economy mode is automatically cancelled and the selected mode is activated.
- To cancel, you will just need to press on mode button.

### 3.2.3 Screen Saver Mode

#### Purpose

This mode saves energy by switching off all control panel lighting when the panel is left inactive.

### How to Use

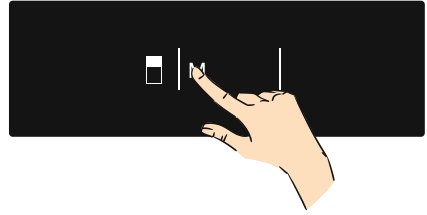

- Screen saver mode will be activated automatically after 30 seconds.
- If you press any key while the lighting of the control panel is off, the current machine settings will reappear on the display to let you make any change you wish.
- If you do not cancel the screen saving mode or press any key for 30 seconds, control panel will remain off.

#### To deactivate the screen saving mode,

- To cancel the screen saving mode, first of all, you need to press any key to activate the keys and then press and hold the Mode button (#3 on control panel diagram) for 3 seconds.
- To active the screen saving mode, you need to press mode button simultaneously 3 seconds
- To reactivate screen saving mode, press and hold the Mode button (#3 on control panel diagram) for 3 seconds.

### 3.2.4 Cooler Temperature Settings

Initial temperature value for the cooler setting indicator is +4 °C.

- Press the cooler button once (#2 on control panel diagram).

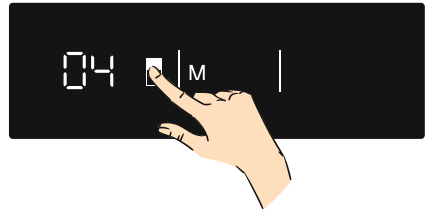

- When you first push this button, the last value will appear on the cooler setting indicator (#1).
- Whenever you press this button (#2 on control panel diagram), a lower

temperature will be set. (+8 °C, +6 °C, +5 °C, +4 °C, +2 °C, and super cool)

- When you push the cooler set button until the super cool symbol (#5) appears, and if you do not push any button within 1 second, super cool will flash.
- If you continue to press the button (#2 on control panel diagram), it will restart from +8 °C.
- The temperature value selected before super cool mode or economy mode is activated and will remain the same when the mode is over or cancelled. The appliance continues to operate with this temperature value.

### Recommended Temperature Values for Cooler

When to adjust	Inner Temperature (°C)
For cooling the fridge at minimum capacity	8
In normal usage	4, 5, 6
For cooling the fridge at maximum capacity	2

**Note:** Some built-in appliances may have a stand-by mode.

#### 3.2.5 Stand-By Mode

##### Purpose

This mode can be used to save energy when you go on vacation.

How Would It Be Used?

\*Select “8” set value.

\*Push mode and cooler Set Button for 5 seconds.

\*Display will show “St” “bY” on the screen.

##### During This Mode:

In stand-by mode; all components will be disabled.

If you push the display button, display will show “St” “bY” on the screen to show stand-by mode is active.

To cancel; push mode and cooler set button for 5 seconds.

After the mode is deactivated, an error code may light on the display because the product maybe not cool enough. The error code will turn off when the product reaches

normal temperature.

### 3.3 Temperature Settings Warnings

- Your appliance is designed to operate in the ambient temperature ranges stated in the standards, according to the climate class stated in the information label. It is not recommended that your fridge is operated in the environments which are outside of the stated temperature ranges. This will reduce the cooling efficiency of the appliance.
- Temperature adjustments should be made according to the frequency of door openings, the quantity of food kept inside the appliance and the ambient temperature in the location of your appliance.
- When the appliance is first switched on, allow it to run for 24 hours in order to reach operating temperature. During this time, do not open the door and do not keep a large quantity of food inside.
- A 5 minute delay function is applied to prevent damage to the compressor of your appliance when connecting or disconnecting to mains, or when an energy breakdown occurs. Your appliance will begin to operate normally after 5 minutes.

#### Climate class and meaning:

**T (tropical):** This refrigerating appliance is intended to be used at ambient temperatures ranging from 16 °C to 43 °C.

**ST (subtropical):** This refrigerating appliance is intended to be used at ambient temperatures ranging from 16 °C to 38 °C.

**N (temperate):** This refrigerating appliance is intended to be used at ambient temperatures ranging from 16 °C to 32 °C.

**SN (extended temperate):** This refrigerating appliance is intended to be used at ambient temperatures ranging from 10 °C to 32 °C.

### The Turbo Fan (if available)

Do not block the air inlet and outlet openings when storing food, otherwise air circulation provided by the turbo fan will be impaired.

### 3.4 Accessories

*Visual and text descriptions in the accessories section may vary according to the model of your appliance.*

#### 3.4.1 The Fresh Dial (In some models)

(The images are representative)

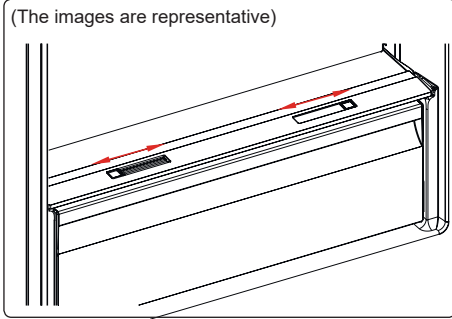

or

(The images are representative)

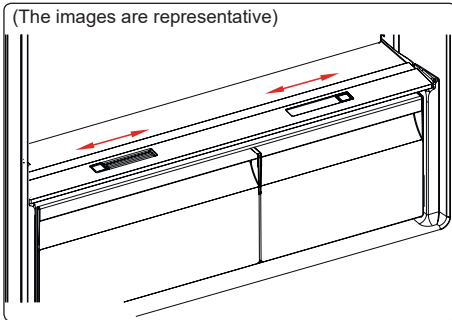

If the crisper is full, the fresh dial located in front of the crisper should be opened. This allows the air in the crisper and the humidity rate to be controlled, to increase the life of food within.

The dial, located behind the shelf, must be opened if any condensation is seen on the glass shelf.

*Visual and text descriptions in the accessories section may vary according to the model of your appliance.*

## 4 FOOD STORAGE

### 4.1 Refrigerator Compartment

For normal operating conditions, set the temperature of the cooler compartment to +4 or +6 °C.

- To reduce humidity and avoid the consequent formation of frost, always store liquids in sealed containers in the refrigerator. Frost tends to concentrate in the coldest parts of the evaporating liquid and, in time, your appliance will require more frequent defrosting.
- Cooked dishes must remain covered when they are kept in the fridge. Do not place warm foods in fridge. Place them when they are cool, otherwise the temperature/humidity inside the fridge will increase, reducing the fridge's efficiency.
- Make sure no items are in direct contact with the rear wall of the appliance as frost will develop and packaging will stick to it. Do not open the refrigerator door frequently.
- We recommend that meat and clean fish are loosely wrapped and stored on the glass shelf just above the vegetable bin where the air is cooler, as this provides the best storage conditions.
- Store loose fruit and vegetable items in the crisper containers.
- Storing fruit and vegetables separately helps prevent ethylene-sensitive vegetables (green leaves, broccoli, carrot, etc.) being affected by ethylene-releaser fruits (banana, peach, apricot, fig etc.).
- Do not put wet vegetables into the refrigerator.
- Storage time for all food products depends on the initial quality of the food

and an uninterrupted refrigeration cycle before refrigerator storage.

- Water leaking from meat may contaminate other products in the refrigerator. You should package meat products and clean any leakages on the shelves.
- Do not put food in front of the air flow passage.
- Consume packaged foods before the recommended expiry date.

Do not allow food to come into contact with the temperature sensor, which is located in the refrigerator compartment, in order to keep the refrigerator compartment at optimum temperature.

- For normal working conditions, it will be sufficient to adjust the temperature setting of your refrigerator to +4 °C.
- The temperature of the fridge compartment should be in the range of 0-8 °C, fresh foods below 0 °C are iced and rotted, bacterial load increases above 8 °C, and spoils.
- Do not put hot food in the refrigerator immediately, wait for the temperature to pass outside. Hot foods increase the degree of your refrigerator and cause food poisoning and unnecessary spoiling of the food.
- Meat, fish, etc. should be store in the chiller compartment of the food, and the vegetable compartment is preferred for vegetables. (if available)
- To prevent cross contamination, meat products and fruit vegetables are not stored together.
- Foods should be placed in the refrigerator in closed containers or covered to prevent moisture and odors.

The table below is a quick guide to show you the most efficient way to store the major food groups in your refrigerator compartment.

Food	Maximum storage time	How and where to store
<b>Vegetables and fruits</b>	1 week	Vegetable bin
<b>Meat and fish</b>	2 - 3 days	Wrap in plastic foil, bags, or in a meat container and store on the glass shelf
<b>Fresh cheese</b>	3 - 4 days	On the designated door shelf
<b>Butter and margarine</b>	1 week	On the designated door shelf
<b>Bottled products e.g. milk and yoghurt</b>	Until the expiry date recommended by the producer	On the designated door shelf
<b>Eggs</b>	1 month	On the designated egg shelf
<b>Cooked food</b>	2 days	All shelves

**NOTE:**



Potatoes, onions and garlic should not be stored in the refrigerator.

## 5 CLEANING AND MAINTENANCE



Disconnect the unit from the power supply before cleaning.



Do not wash your appliance by pouring water on it.



Do not use abrasive products, detergents or soaps for cleaning the appliance. After washing, rinse with clean water and dry carefully. When you have finished cleaning, reconnect the plug to the mains supply with dry hands.

- Make sure that no water enters the lamp housing and other electrical components.
- The appliance should be cleaned



regularly using a solution of bicarbonate of soda and lukewarm water.

- Clean the accessories separately by hand with soap and water. Do not wash accessories in a dish washer.
- Clean the condenser with a brush at least twice a year. This will help you to save on energy costs and increase productivity.



**The power supply must be disconnected during cleaning.**

## 5.1 Defrosting

### Defrosting the Refrigerator Compartment

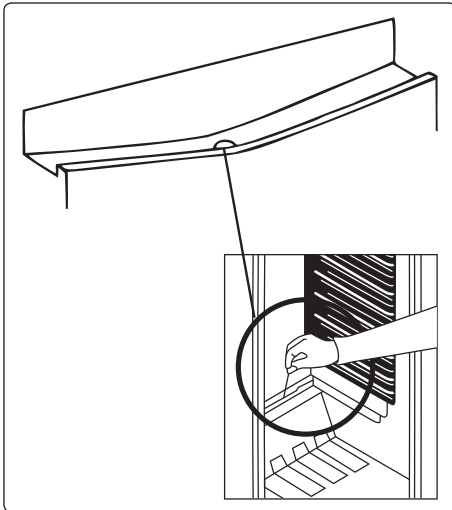

- Defrosting occurs automatically in the refrigerator compartment during operation. The water is collected by the evaporation tray and evaporates automatically.
- The evaporation tray and the water drain hole should be cleaned periodically with the defrost drain plug to prevent the water from collecting at the bottom of the refrigerator instead of flowing out.
- You can also clean the drain hole by pouring half a glass of water down it.

### Replacing LED Lighting

To replace any of the LEDs, please contact the nearest Authorised Service Centre.



**Note:** The numbers and location of the

LED strips may change according to the model.

## 6 SHIPMENT AND REPOSITIONING

### 6.1 Transportation and Changing Positioning

- The original packaging and foam may be kept for re-transportation (optional).
- Fasten your appliance with thick packaging, bands or strong cords and follow the instructions for transportation on the packaging.
- Remove all movable parts or fix them into the appliance against shocks using bands when re-positioning or transporting.



Always carry your appliance in the upright position.

## 7 BEFORE CALLING AFTER-SALES SERVICE

### Errors

Your fridge will warn you if the temperatures for the cooler and freezer are at improper levels or if a problem occurs with the appliance. Warning codes are displayed in the freezer and cooler indicators.

ERROR TYPE	MEANING	WHY	WHAT TO DO
E01	Sensor warning		Call Service for assistance as soon as possible.
E02	Sensor warning		Call Service for assistance as soon as possible.
E03	Sensor warning		Call Service for assistance as soon as possible.
E06	Sensor warning		Call Service for assistance as soon as possible.
E07	Sensor warning		Call Service for assistance as soon as possible.
E08	Low Voltage Warning	Power supply to the device has dropped to below 170 V.	<ul style="list-style-type: none"> <li>- This is not a device failure, this error helps to prevent damages to the compressor.</li> <li>- The voltage needs to be increased back to required levels</li> </ul> <p>If this warning continues an authorised technician needs to be contacted.</p>
E09	Freezer compartment is not cold enough	Likely to occur after long term power failure.	<ol style="list-style-type: none"> <li>4. Set the freezer temperature to a colder value or set Super Freeze. This should remove the error code once the required temperature has been reached. Keep doors closed to improve time taken to reach the correct temperature.</li> <li>5. Remove any products which have thawed/defrosted during this error. They can be used within a short period of time.</li> <li>6. Do not add any fresh produce to the freezer compartment until the correct temperature has been reached and the error is no longer.</li> </ol> <p>If this warning continues an authorised technician needs to be contacted.</p>

ERROR TYPE	MEANING	WHY	WHAT TO DO
E10	Fridge compartment is not cold enough	<b>Likely to occur after:</b> - Long term power failure. - Hot food has been left in the fridge.	1. Set the fridge temperature to a colder value or set Super Cool. This should remove the error code once the required temperature has been reached. Keep doors closed to improve time taken to reach the correct temperature. 2. Please empty the location at the front area of air duct channel holes and avoid putting food close to the sensor. If this warning continues an authorised technician needs to be contacted.
E11	Fridge compartment is too cold	Various	1. Check is Super Cool mode is activated 2. Reduce the fridge compartment temperature 3. Check to see if vents are clear and not clogged If this warning continues an authorised technician needs to be contacted.

If you are experiencing a problem with your **appliance**, please check the following before contacting the after-sales service.

### Your appliance is not operating

#### Check if:

- There is power
- The plug is correctly placed in the socket
- The plug fuse or the mains fuse has blown
- The socket is defective. To check this, plug another working appliance into the same socket.

### The appliance performs poorly

#### Check if:

- The appliance is overloaded
- The appliance door is closed properly
- There is any dust on the condenser
- There is enough space near the rear and side walls.

### Your appliance is operating noisily

#### Normal noises

#### Cracking noise occurs:

- During automatic defrosting
- When the appliance is cooled or warmed (due to expansion of

appliance material).

**Short cracking noise occurs:** When the thermostat switches the compressor on/off.

**Motor noise:** Indicates the compressor is operating normally. The compressor may cause more noise for a short time when it is first activated.

**Bubbling noise and splash occurs:** Due to the flow of the refrigerant in the tubes of the system.

**Water flowing noise occurs:** Due to water flowing to the evaporation container. This noise is normal during defrosting.

**Air blowing noise occurs:** In some models during normal operation of the system due to the circulation of air.

#### The edges of the appliance in contact with the door joint are warm

Especially during summer (warm seasons), the surfaces in contact with the door joint may become warmer during the operation of the compressor, this is normal.

## **There is a build-up of humidity inside the appliance**

### **Check if:**

- All food is packed properly. Containers must be dry before being placed in the **appliance**.
- The **appliance** door is opened frequently. Humidity of the room enters the **appliance** when the doors are opened. Humidity increases faster when the doors are opened more frequently, especially if the humidity of the room is high.

## **The door does not open or close properly**

### **Check if:**

- There is food or packaging preventing the door from closing
- The door joints are broken or torn
- Your **appliance** is on a level surface.

### **Recommendations**

- If the appliance is switched off or unplugged, wait at least 5 minutes before plugging the appliance in or restarting it in order to prevent damage to the compressor.
- If you will not use your appliance for a long time (e.g. in summer holidays) unplug it. Clean your appliance according to chapter cleaning and leave the door open to prevent humidity and smell.
- If a problem persists after you have followed all the above instructions, please consult the nearest authorised service centre.
- The appliance you have purchased is designed for domestic use only. It is not suitable for commercial or common use. If the consumer uses the appliance in a way that does not comply with this, we emphasise that the manufacturer and the dealer will not be responsible for any repair and failure within the guarantee period.

## **8 TIPS FOR SAVING ENERGY**

1. Install the appliance in a cool, well-ventilated room, but not in direct sunlight and not near a heat source (such as a radiator or oven) otherwise an insulating plate should be used.
2. Allow warm food and drinks to cool before placing them inside the appliance.
3. Place thawing food in the refrigerator compartment if available. The low temperature of the frozen food will help cool the refrigerator compartment while the food is thawing. This will save energy. Frozen food left to thaw outside of the appliance will result in a waste of energy.
4. Drinks or other liquids should be covered when inside the appliance. If left uncovered, the humidity inside the appliance will increase, therefore the appliance uses more energy. Keeping drinks and other liquids covered helps preserve their smell and taste.
5. Avoid keeping the doors open for long periods and opening the doors too frequently as warm air will enter the appliance and cause the compressor to switch on unnecessarily often.
6. Keep the covers of the different temperature compartments (such as the crisper and chiller if available) closed.
7. The door gasket must be clean and pliable. In case of wear, replace the gasket.

## 8 نصائح لتوفير الطاقة

1. قم بتركيب الجهاز في غرفة باردة جيدة التهوية وليست معرضة لأشعة الشمس المباشرة وليس بالقرب من مصدر للحرارة (مثل المبرد أو الفرن) وإلا يجب استخدام لوحة عازلة.
2. اترك الطعام والمشروبات الساخنة حتى تبرد قبل وضعها داخل الجهاز.
3. ضع الطعام المذاب في مقصورة الثلجة، إن وجدت. فإن درجة الحرارة المنخفضة للمواد الغذائية المجمدة ستساعد على تبريد مقصورة الثلجة أثناء إذابتها. وهذا سيوفر الطاقة. سيؤدي الطعام المجمد المتروك ليذوب خارج الجهاز إلى إهدار الطاقة.
4. يجب تغطية المشروبات أو السوائل الأخرى عندما تكون داخل الجهاز. إذا لم يتم تغطيتها، ستزداد الرطوبة داخل الجهاز، وبالتالي فإن الجهاز سيستخدم المزيد من الطاقة. كما أن تغطية المشروبات والسوائل الأخرى تساعد في الحفاظ على رائحتها وطعمها.
5. تجنب إبقاء الأبواب مفتوحة لفترات طويلة وفتح الأبواب بمعدل متكرر للغاية، إذ إن الهواء الدافئ سيدخل الجهاز ويتسبب في تشغيل الضاغط في كثير من الأحيان دون داع.
6. احرص على إغلاق أغطية المقصورات ذات درجات الحرارة المختلفة (الدرج الحافظ للأغذية، وحدة التبريد إن وجدت).
7. يجب أن تكون سدادة الباب نظيفة ومرنة. في حالة التلف، استبدل السدادة.

إذا كنت تواجه مشكلة في جهازك، يرجى التحقق مما يلي قبل الاتصال بخدمة ما بعد البيع.

### جهازك لا يعمل

#### تحقق مما يلي:

• وجود طاقة

• تم وضع القابس بشكل صحيح في المقبس

• انفجر فيوز القابس أو التيار الكهربى

• مقبس التيار الكهربائي معيب. للتحقق من هذا، ضع جهاز آخر يعمل في المقبس نفسه.

### أداء الجهاز ضعيف

#### تحقق مما يلي:

• الجهاز متقل

• باب الجهاز مغلق بشكل صحيح

• وجود غبار على المكثف

• وجود مساحة كافية في الجدران الخلفية والجانبية.

### جهازك يصدر ضوضاء

#### ضوضاء طبيعية

#### تحدث طقطقة:

• أثناء الإذابة التلقائية للثلج

• عندما يتم تبريد الجهاز أو تسخينه (بسبب تمدد المواد المصنوع منها الجهاز).

**تحدث طقطقة قصيرة:** عندما يقوم الترموستات بتشغيل/ إيقاف تشغيل ضاغط الثلجة.

**ضوضاء الموتور:** تشير إلى أن الضاغط يعمل بشكل طبيعي. قد يصدر الضاغط مزيداً من الضوضاء لفترة قصيرة عند تشغيله لأول مرة.

**صوت رذاذ وحدوث فقاعات:** نتيجة تدفق غاز التبريد في أنابيب النظام.

**يحدث ضوضاء تدفق المياه:** بسبب تدفق المياه إلى حاوية التخزين. يكون ذلك الضوضاء طبيعي أثناء إزالة الثلج.

**يصدر صوت يُشبه هبوب الرياح:** في بعض الطرازات أثناء التشغيل العادي للنظام بسبب دوران الهواء.

### حواف الجهاز التي تلامس مفصل الباب دافئة

خلال فصل الصيف (المواسم الدافئة)، قد تصيح الأسطح الملامسة لمفصل الباب أكثر دفئاً أثناء تشغيل الضاغط، وهذا أمر طبيعي.

### هناك تراكم للرطوبة داخل الجهاز

#### تحقق مما يلي:

• جميع الأطعمة معبأة بشكل صحيح. يجب أن تكون الحاويات جافة قبل وضعها داخل الجهاز.

• يتم فتح باب الجهاز بشكل متكرر. تدخل رطوبة الغرفة إلى الجهاز عند فتح الأبواب. تزداد الرطوبة بشكل أسرع عند فتح الأبواب بشكل متكرر، وخاصة إذا كانت نسبة الرطوبة في الغرفة مرتفعة.

### الباب لا يفتح أو يغلق بشكل صحيح

#### تحقق مما يلي:

• هناك طعام أو عبوة تمنع الباب من الإغلاق

• مفصلات الأبواب تالفة أو ممزقة

• الجهاز الخاص بك على سطح مستوي.

#### التوصيات

• إذا تم إيقاف تشغيل الجهاز أو نزع القابس، فعليك الانتظار لمدة 5 دقائق على الأقل قبل توصيل الجهاز بالطاقة أو إعادة تشغيله كي لا يتلف الضاغط.

• إذا كنت لن تستخدم جهازك لفترة طويلة (على سبيل المثال طوال العطلة الصيفية)، فقم بفصله عن التيار الكهربائي. عليك تنظيف الجهاز وفقاً لفصل التنظيف واطرك الباب مفتوحاً لمنع الرطوبة والرائحة.

• إذا استمرت المشكلة بعد اتباع جميع التعليمات أعلاه، يرجى استشارة أقرب مركز صيانة معتمد.

الجهاز الذي اشترينته مصمم للاستخدام المنزلي فقط. فهو غير مناسب للاستخدام التجاري أو المشترك. إذا استخدم المستهلك الجهاز بطريقة لا تتوافق مع هذه التعليمات، فحن نؤكد أن الجهة المصنعة والتاجر لن يتحملا مسؤولية أي إصلاحات أو أعطال خلال فترة الضمان.

## 7 قبل الاتصال بخدمة ما بعد البيع

### الأخطاء

ستحذرك الثلاجة إذا كانت درجات حرارة ووحدة التبريد والفرزير عند مستويات غير مناسبة أو إذا حدثت مشكلة مع الجهاز. يتم عرض رموز التحذيرات على مؤشرات الفرزير ووحدة التبريد.

نوع الخطأ	المعنى	لماذا؟	ما الذي يجب أن تفعله؟
E01	تحذير المستشعر		اتصل بالخدمة لتحصل على المساعدة في أقرب وقت ممكن.
E02	تحذير المستشعر		اتصل بالخدمة لتحصل على المساعدة في أقرب وقت ممكن.
E03	تحذير المستشعر		اتصل بالخدمة لتحصل على المساعدة في أقرب وقت ممكن.
E06	تحذير المستشعر		اتصل بالخدمة لتحصل على المساعدة في أقرب وقت ممكن.
E07	تحذير المستشعر		اتصل بالخدمة لتحصل على المساعدة في أقرب وقت ممكن.
E08	تحذير انخفاض الفولطية	لقد انخفضت قدرة إمداد الجهاز بالطاقة إلى أقل من 170 فولت.	- هذا الخطأ ليس عطلًا بالجهاز، ولكنه يساعدك على تجنب تلف الضاغط. - يلزم زيادة الفولطية مرة أخرى حتى المستويات المطلوبة إذا استمر ظهور هذا التحذير، فيلزم الاتصال بفني.
E09	مقصورة الفرزير ليست باردة بدرجة كافية	من المرجح حدوث ذلك بعد انقطاع الكهرباء لفترة طويلة.	4. اضبط درجة حرارة الفرزير على قيمة أكثر برودة أو اضبطه على Super Freeze (وضع التجميد الفائق). ينبغي أن يساهم ذلك في إزالة رمز الخطأ بمجرد الوصول إلى درجة الحرارة المطلوبة. أبقِ الأبواب مغلقة لتقليل الفترة المستغرقة للوصول إلى درجة الحرارة الصحيحة. 5. أزل أي منتجات ربما تعرضت للتجميد أو تمت إزالة الصقيع من عليها أثناء هذا الخطأ. يمكن استخدامها في فترة وجيزة. 6. لا تضع أي منتجات طازجة في قسم الفرزير حتى يصل إلى درجة الحرارة المطلوبة ويختفي هذا الخطأ. إذا استمر ظهور هذا التحذير، فيلزم الاتصال بفني.
E10	حجرة الثلاجة ليست باردة بدرجة كافية	<b>من المرجح حدوث ذلك بعد:</b> - انقطاع الكهرباء لفترة طويلة. - وضع طعام ساخن في الثلاجة.	1. اضبط درجة حرارة الثلاجة على قيمة أكثر برودة أو اضبطه على Super Cool (وضع التبريد الفائق). ينبغي أن يساهم ذلك في إزالة رمز الخطأ بمجرد الوصول إلى درجة الحرارة المطلوبة. أبقِ الأبواب مغلقة لتقليل الفترة المستغرقة للوصول إلى درجة الحرارة الصحيحة. 2. يرجى إخلاء الموقع المواجه لفتحات قناة أنبوب الهواء وتجنب وضع الطعام بالقرب من المستشعر. إذا استمر ظهور هذا التحذير، فيلزم الاتصال بفني.
E11	حجرة الثلاجة باردة جدًا	نقاط متنوعة	1. تأكد مما إذا كان وضع Super Cool (التبريد الفائق) قيد التنشيط 2. اخفض درجة حرارة قسم الثلاجة 3. تحقق مما إذا كانت الفتحات نظيفة وغير مسدودة إذا استمر ظهور هذا التحذير، فيلزم الاتصال بفني.

## 6 الشحن وضبط الموضع

### 6.1 النقل وتغيير الموضع

- ينبغي الحفاظ على العبوة الأصلية والفوم لإعادة النقل (اختياري).
- قم بتثبيت الجهاز الخاص بك في عبوة سميكة أو أربطة أو حبال قوية واتبع الإرشادات الخاصة بالنقل الموجودة على العبوة.
- أزل كل الأجزاء المتحركة أو قم بتثبيتها داخل الجهاز ضد الصدمات باستخدام الأربطة أثناء تغيير الموضع أو النقل. حمل الجهاز في وضع مستقيم دائمًا. 



- تأكد من عدم دخول الماء إلى مبيت المصباح والعناصر الكهربائية الأخرى.
  - يجب تنظيف الجهاز بشكل دوري باستخدام محلول بيكربونات الصودا والماء الفاتر.
  - نظف الإكسسوارات يدويًا بشكل منفصل بالماء والصابون. لا تنظف الإكسسوارات في غسالة الأطباق.
  - نظف المكثف بفرشاة مرتين في السنة على الأقل.
  - سيساعدك ذلك على توفير تكاليف الطاقة وزيادة الإنتاجية.
- يجب فصل قابس الكهرباء عن الجهاز أثناء التنظيف.**

## 5.1 إزالة الثلج

### إزالة الثلج من مقصورة الثلجة

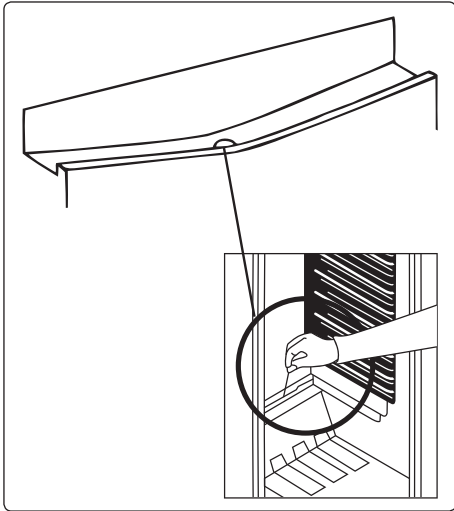

- تحدث عملية إزالة الثلج تلقائيًا داخل مقصورة الثلجة في أثناء التشغيل. يجمع درج التبخير المياه، التي تتبخر تلقائيًا.
- يجب تنظيف درج تبخير المياه وفتحة تصريف المياه دوريًا مع إزالة سدادة الصرف لمنع المياه من التراكم بالجزء السفلي للثلجة بدلًا من صرفها.
- يمكنك أيضًا تنظيف فتحة التصريف عن طريق صب نصف كوب من الماء عليها.

### استبدال لمبة LED

لاستبدال أي من مصابيح LED، يرجى الاتصال بأقرب مركز خدمة معتمد.

**ملاحظة:** قد يتم تغيير عدد وأماكن شرائط مصابيح LED وفقًا للطراز.

الموصى به.

لا تدع الطعام يلامس مستشعر درجة الحرارة الواقع في مقصورة الثلجة، وذلك للحفاظ على درجة الحرارة المثلى في مقصورة الثلجة.

- لظروف التشغيل العادية، سيكون من الكافي تعديل إعدادات درجة الحرارة للثلجة إلى +4 درجة مئوية.
- درجة حرارة مقصورة الثلجة يجب أن تكون في نطاق 0-8 درجة مئوية، الأطعمة الجاهزة أدنى من 0 درجة مئوية ستكون مجمدة وتالفة وسيزداد الحمل الكهربائي عند أعلى من 8 درجة مئوية ويتسبب في تلف الطعام.
- لا تضع الطعام في الثلجة على الفور، انتظر حتى تنخفض درجة الحرارة بالخارج. تزيد الأطعمة الساخنة من درجة الثلجة وتسبب في تسمم الطعام والتلف غير ضروري للطعام.

اللحوم، الأسماك، .. إلخ يجب تخزينها في مقصورة التبريد للأطعمة، ويفضل استخدام مقصورة الخضراوات للخضراوات. (عند الإتاحة).

- لمنع التلوث المتبادل، لا يجب تخزين منتجات اللحوم، والفواكه والخضراوات معًا.
- يجب وضع الأطعمة في الثلجة في حاويات مغلقة أو تغطيتها لمنع الرطوبة والروائح.

بعد الجدول أدناه دليلًا سريعًا يظهر لك أفضل طريقة فعالة لتخزين مجموعات الأطعمة الرئيسية في مقصورة الثلجة.

الطعام	أقصى مدة للتخزين	كيف التخزين ومكانه
الخضراوات والفواكه	أسبوع واحد	درج الخضراوات
اللحوم والأسماك	يومين - 3 أيام	تلف في رقائق أو أكياس بلاستيكية، أو في حاوية اللحوم وتخزين على الرف الزجاجي
الجبن الطازج	3 - 4 أيام	على رف الباب المحدد
الزبد والسمن	أسبوع واحد	على رف الباب المحدد
المنتجات المعبأة في زجاجات مثل الحليب والزبادي	حتى تاريخ انتهاء الصلاحية الذي أوصى به المنتج	على رف الباب المحدد
البيض	شهر واحد	على رف البيض المحدد
الطعام المطهي	يومان	في جميع الأرفف

ملاحظة:

يجب ألا تُحفظ البطاطس والبصل والثوم في الثلجة.

## 5 التنظيف والصيانة

افصل الجهاز عن التيار الكهربائي قبل التنظيف.

- لا تغسل الجهاز عن طريق صب الماء عليه.
- لا تستخدم منتجات المنظفات الكاشطة أو القوية أو الصابون لتنظيف الجهاز. بعد الغسيل، اشطفه باستخدام مياه نظيفة وجفقه بعناية. بعد الانتهاء من التنظيف، أعد توصيل القابس بمصدر التيار الكهربائي بأيدي جافة.

بالداخل.

نضارة الطعام الموجود أمام الدرج الحافظ للأغذية يجب أن يكون مفتوحًا. يسمح ذلك بالتحكم في الهواء ونسبة الرطوبة بالدرج الحافظ للأغذية مما يطيل عمر الطعام. يجب الضغط على المفتاح الموجود خلف الرف، في حالة ظهور أي تكاثف على الرف الزجاجي.

• يتم تفعيل وظيفة التأخير لمدة 5 دقائق لمنع تلف ضاغط الجهاز عند توصيله بالكهرباء أو فصله عنها، أو عند انقطاع التيار الكهربائي. سوف يعمل جهازك بشكل طبيعي بعد 5 دقائق.

**فئات المناخ ومعانيها:**

**T (استوائية):** هذه الثلاجة مُعدة للاستخدام في درجات حرارة محيطية تتراوح بين 16 و43 درجة مئوية.

**ST (شبه استوائية):** هذه الثلاجة مُعدة للاستخدام في درجات حرارة محيطية تتراوح بين 16 و38 درجة مئوية.

**N (معتدلة):** هذه الثلاجة مُعدة للاستخدام في درجات حرارة محيطية تتراوح بين 16 و32 درجة مئوية.

**SN (درجة حرارة موسعة):** هذه الثلاجة مُعدة للاستخدام في درجات حرارة محيطية تتراوح بين 10 و32 درجة مئوية.

**مروحة التبريد (إن وجدت)**

لا تسد فتحات دخول الهواء وخروجه عند تخزين الطعام، وإلا فتضعف عملية تدوير الهواء الصادرة من المروحة التبريد.

### 3.4 الملحقات

قد تختلف الأوصاف المرئية، والنصية لقسم الملحقات حسب طراز جهازك.

### 3.4.1 مفتاح الحفاظ على نضارة الطعام (في بعض الطرازات)

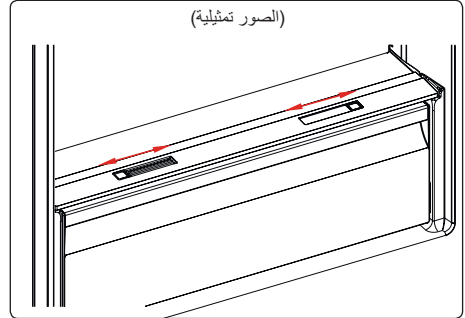

أو

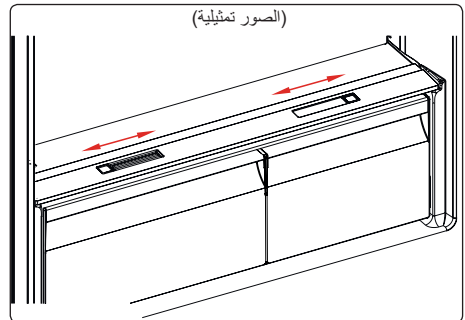

إذا كان الدرج الحافظ للأغذية ممتلئًا، فإن مفتاح الحفاظ على

قد تختلف الأوصاف المرئية، والنصية لقسم الملحقات حسب طراز جهازك.

## 4 تخزين الأطعمة

### 4.1 مقصورة الثلاجة

في ظروف التشغيل العادية، اضبط درجة حرارة مقصورة وحدة التبريد على +4 أو +6 درجة مئوية.

• للحد من الرطوبة وتجنب توابعها المتمثلة في تكون الثلج، خزن السوائل دائمًا في حاويات مغلقة جيدًا في الثلاجة. يميل الثلج للتركز في أكثر الأجزاء برودة من السائل المتبخر ويمرور الوقت سيتطلب جهازك إزالة الثلج على نحو أكثر تكرارًا.

• ينبغي الحفاظ على تغطية الأطباق التي بها طعام مطهو عند وضعها في الثلاجة. لا تضع طعامًا ساخنًا في الثلاجة، ضعه عندما يبرد، وإلا فستزداد درجة الحرارة/الرطوبة داخل الثلاجة، ما ينتج منه انخفاض كفاءة الثلاجة.

• احرص على عدم ملامسة أي عنصر للجدار الخلفي للجهاز لأن ذلك سيؤدي إلى تكون الجليد والتصاق العبوات به. لا تفتح باب الثلاجة على نحو متكرر.

• نوصي بتغليف اللحوم والأسماك النظيفة بشكل سائب وتخزينها على الرف الزجاجي أعلى صندوق الخضروات مباشرة حيث يكون الهواء أكثر برودة، حيث يوفر هذا أفضل ظروف تخزين.

• خزن الفواكه والخضروات السائبة في حاويات مقصورة الطعام الطازج.

• يساعد تخزين الفواكه والخضروات بشكل منفصل على منع تأثير الخضروات الحساسة للإيثيلين (ذات الأوراق الخضراء، والقرنبيط، والجزر، الخ) على الفواكه التي تفرز الإيثيلين (الموز، والخوخ، والمشمش، والتين الخ) لا تضع الخضروات الرطبة في الثلاجة.

• يعتمد وقت التخزين لجميع المواد الغذائية على جودة الغذاء الأولية وعدم انقطاع دورة التبريد قبل التخزين بالثلاجة.

• قد يؤثر تسرب الماء من اللحوم سلبًا على المنتجات الأخرى في الثلاجة. يجب تغليف منتجات اللحوم وتنظيف أي تسربات من على الأرفق.

• لا تضع الطعام أمام تيار الهواء المتدفق.

• استهلك الأطعمة المغلقة قبل تاريخ انتهاء الصلاحية

### 3.2.3 وضع الشاشة المؤقتة

#### الغرض

يوفر هذا الوضع الطاقة عن طريق إيقاف تشغيل إضاءة لوحة التحكم كلها عند ترك اللوحة غير نشطة.

#### كيفية الاستخدام

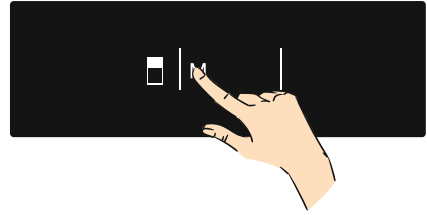

- سيتم تنشيط وضع الشاشة المؤقتة تلقائيًا بعد 30 ثانية.
- إذا ضغطت أي مفتاح أثناء إيقاف تشغيل إضاءة لوحة التحكم، فستظهر إعدادات الجهاز الحالية مرة أخرى على الشاشة لتتيح لك إجراء أي تغيير تريده.
- إذا لم تقم بإلغاء وضع الشاشة المؤقتة أو لم تضغط على أي مفتاح لمدة 30 ثانية، فستظل لوحة التحكم في حالة إيقاف تشغيل.

#### إلغاء تنشيط وضع الشاشة المؤقتة،

- لإلغاء وضع الشاشة المؤقتة، أولاً وقبل كل شيء، تحتاج إلى الضغط على أي مفتاح لتنشيط المفاتيح ثم اضغط باستمرار على زر الوضع (رقم 3) على مخطط لوحة التحكم) لمدة 3 ثوانٍ.
- لتنشيط وضع الشاشة المؤقتة، عليك الضغط على زر الوضع في الوقت نفسه لمدة 3 ثوانٍ
- لإعادة تفعيل وضع الشاشة المؤقتة، اضغط مع الاستمرار في الضغط على زر الوضع (رقم 3) على مخطط لوحة التحكم) لمدة 3 ثوانٍ.

### 3.2.4 إعدادات درجة حرارة وحدة التبريد

قيمة درجة الحرارة الأولية لمؤشر إعدادات وحدة التبريد هي +4 درجة مئوية.

- اضغط على زر وحدة التبريد مرة واحدة (رقم 2) على مخطط لوحة التحكم).

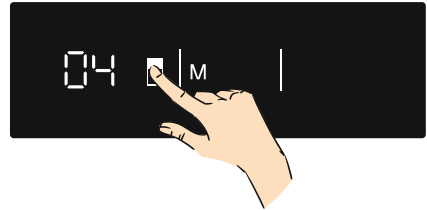

- عندما تضغط على هذا الزر أولاً، ستظهر القيمة الأخيرة على مؤشر إعداد وحدة التبريد (رقم 1).
- في أي وقت تضغط فيه على هذا الزر (رقم 2) على مخطط لوحة التحكم)، يتم ضبط درجة حرارة أقل. (+8، +6، +5، +4، +2 درجة مئوية، والتبريد الفائق)

- عند الضغط على زر إعداد وحدة التبريد حتى يظهر رمز التبريد الفائق (رقم 5)، وإذا لم تضغط على أي زر خلال ثانية واحدة، فسوف تومض علامة التبريد الفائق.
- في حالة الاستمرار في الضغط على الزر (رقم 2) على مخطط لوحة التحكم)، فسيبدأ مرة أخرى من +8 درجات مئوية.
- إن قيمة درجة الحرارة المحددة لوضع التبريد الفائق أو الوضع الاقتصادي تم تنشيطها وستبقى هي نفسها عند انتهاء الوضع أو إلغاؤه. يستمر الجهاز بالعمل بقيمة درجة الحرارة هذه.

#### قيم درجات الحرارة الموصى بها للمبرد

متى يتم التعديل	درجة الحرارة الداخلية (درجة مئوية)
لتبريد التلاجة بأدنى قدرة	8
عند الاستخدام الطبيعي	4، 5، 6
لتبريد التلاجة بأقصى قدرة	2

**ملحوظة:** قد يكون لبعض الأجهزة المدمجة وضع الاستعداد.

### 3.2.5 وضع الاستعداد

#### الغرض

يمكن استخدام هذا الوضع لتوفير الطاقة عندما تقوم بإجازة. كيف يتم استخدامه؟

\* حدد قيمة الضبط «8».

\* اضغط على زر ضبط الوضع والمبرد لمدة 5 ثوانٍ.

\* سيظهر البيان "St" "bY" على الشاشة.

#### أثناء هذا الوضع:

في وضع الاستعداد؛ سيتم تعطيل جميع المكونات.

إذا ضغطت على زر العرض، سيظهر البيان "St" "bY" موضحاً أن وضع الاستعداد نشط.

لإلغاء، اضغط على زر ضبط الوضع والمبرد لمدة 5 ثوانٍ.

بعد إيقاف تفعيل الوضع، قد يضيء رمز الخطأ على الشاشة لأن المنتج يمكن ألا يكون بارداً بالقدر الكافي. سينطفئ رمز الخطأ، عندما يصل المنتج إلى درجة حرارة عادية.

### 3.3 تحذيرات إعدادات درجة الحرارة

- صُمم الجهاز للعمل في نطاقات درجة الحرارة المحيطة المنصوص عليها في المعايير القياسية، وفقاً لفئة المناخ المبيّنة في ملصق المعلومات. لا يوصى بتشغيل التلاجة في البيئات الواقعة خارج نطاقات درجة الحرارة المنصوص عليها. فهذا سيؤدي إلى خفض كفاءة التبريد الخاصة بالجهاز.

• ينبغي إجراء التعديلات على درجة الحرارة وفقاً لمعدل تكرار فتح باب التلاجة وكمية الأطعمة المحفوظة داخل الجهاز ودرجة الحرارة المحيطة لموقع جهازك.

• عند تشغيل الجهاز للمرة الأولى، اتركه يعمل لمدة 24 ساعة للوصول إلى درجة حرارة التشغيل. خلال هذه الفترة، لا تفتح الباب ولا تترك كمية كبيرة من الطعام

\* في بعض الطرز

- لا يمكن اختيار الوضع الاقتصادي.
- يمكن إلغاء وضع التبريد الفائق بنفس طريقة الاختيار.

### 3 استخدام الجهاز

#### 3.2.2 الوضع الاقتصادي

##### الغرض

توفير الطاقة. أثناء فترات عدم الاستخدام المتكرر (فتح الباب) أو عدم المكوث في المنزل، مثل أوقات الإجازة، يمكن لبرنامج الوضع الاقتصادي أن يوفر درجة الحرارة المثلى ويوفر الطاقة في الوقت نفسه.

##### كيفية الاستخدام

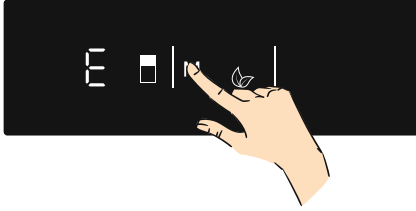

- اضغط على زر "MODE" (الوضع) (رقم 3 على مخطط لوحة التحكم) حتى يظهر الرمز الاقتصادي.
- إذا لم يتم الضغط على أي زر لمدة ثانية واحدة. وسيتم تعيين الوضع. سوف يومض الرمز الاقتصادي (رقم 4) ثلاث مرات. عندما يتم تعيين الوضع، يصدر الجرس صوت صافرة.
- سيظهر على أقسام درجة حرارة وحدة التبريد (رقم 1) حرف "E".
- سوف يضيء رمز الوضع الاقتصادي وحرف E حتى انتهاء الوضع.
- أثناء هذا الوضع:
- يمكن ضبط إعدادات وحدة التبريد. عندما يتم إلغاء الوضع الاقتصادي، سيتم استكمال قيم الإعدادات المحددة.
- يمكن اختيار وضع التبريد الفائق. يتم إلغاء الوضع الاقتصادي تلقائيًا ويتم تنشيط الوضع المحدد.
- للإلغاء، سوف تحتاج فقط إلى الضغط على زر الوضع.

#### 3.1 شاشة العرض ولوحة التحكم

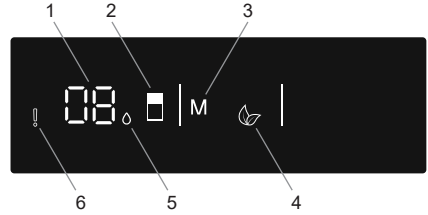

##### استخدام لوحة التحكم

1. إعداد درجة حرارة الثلجة
2. تسمح بتعديل قيمة إعدادات التبريد وبتفعيل وضع التبريد الفائق إذا رغبت في ذلك. يمكن ضبط وحدة التبريد على 2، 4، 5، 6، 8، درجة مئوية، وعلى التبريد الفائق.
3. تتيح تفعيل الوضع الاقتصادي إذا رغبت في ذلك.
4. مؤشر الوضع الاقتصادي
5. مؤشر وضع التبريد الفائق
6. مؤشر الإنذار

#### 3.2 تشغيل الثلجة

##### إذا كانت الإضاءة متوفرة بالمنتج

عندما يكون الجهاز متصلاً بمقبس الطاقة للمرة الأولى، قد تعمل الأضواء الداخلية بعد دقيقة بسبب اختبارات الفتح.

#### 3.2.1 وضع التبريد الفائق

##### الغرض

- لتبريد كميات كبيرة من الأطعمة وتخزينها في مقصورة الثلجة.
- لتبريد المشروبات بسرعة.

##### كيفية استخدامه

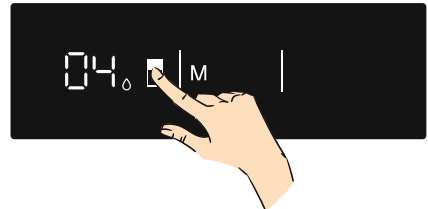

اضغط على زر ضبط وحدة التبريد (رقم 2 على مخطط لوحة التحكم) حتى يظهر رمز التبريد الفائق (رقم 5) على الشاشة. وسيصدر الجرس صوت صافرة. وسيتم تعيين الوضع. أثناء هذا الوضع:

## ملاحظات:

- يرجى قراءة دليل التعليمات بعناية قبل تركيب الجهاز الخاص بك واستخدامه. نحن لسنا مسؤولين عن الضرر الذي يقع بسبب سوء الاستخدام.
- اتبع جميع التعليمات التي على الجهاز الخاص بك والموجودة بدليل التعليمات، واحفظ هذا الدليل في مكان آمن من أجل حل المشكلات التي قد تحدث في المستقبل.
- تم صنع هذا الجهاز لاستخدامه في المنازل، ولا يمكن استخدامه إلا في البيئة المحلية وللأغراض المحددة. فهو غير مناسب للاستخدام التجاري أو المشترك. وسوف يسبب مثل هذا الاستخدام إلغاء ضمان الجهاز ولن تكون شركتنا مسؤولة عن أي خسائر قد تتكبدها.
- تم صنع هذا الجهاز لاستخدامه في المنازل، وهو مناسب فقط لتبريد / تخزين الأطعمة. فهو غير مناسب للاستخدام التجاري أو المشترك و/أو لتخزين المواد الأخرى غير الأطعمة. شركتنا غير مسؤولة عن أي خسائر تتكبدها نتيجة للاستخدام غير الصحيح للجهاز.

## 1.4 معلومات كهربائية (قابس من نوع مخصص للمملكة المتحدة)

**تحذير!** يجب تاريض هذا الجهاز.

تم تجهيز سلك التيار الكهربائي لهذا الجهاز بقابس مؤرض بشكلي خاص.

**مهم!** لا تستخدم الجهاز دون وضع غطاء الفيوز. إذا كان من الضروري استبدال الفيوز، يجب استبداله بفيوز 13 أمبير، ومعتمد من ASTA حسب النوع BS1362.

يجب استخدام هذا القابس مع مقبس مؤرض بشكلي خاص من فئة 13 أمبير. إذا لم يكن هناك مقبس كهربائي مثل هذا في منزلك، يرجى تركيبه بواسطة اختصاصي كهرباء معتمد.

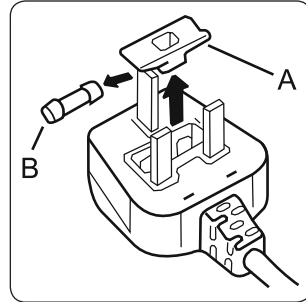

تم تجهيز سلك التيار الكهربائي لهذا الجهاز بقابس مزود بفيوز من نوع 13 أمبير حسب النوع BS 1363A. لتغيير فيوز في هذا النوع من القوابس، اتبع الخطوات التالية:

1. أزل الفيوز وغطاه.
2. ركب فيوزًا بديلاً 13 أمبير معتمدًا من ASTA حسب النوع BS 1362 بغطاء الفيوز.

## 3. أعد تركيب غطاء الفيوز.

## 2 وصف الجهاز

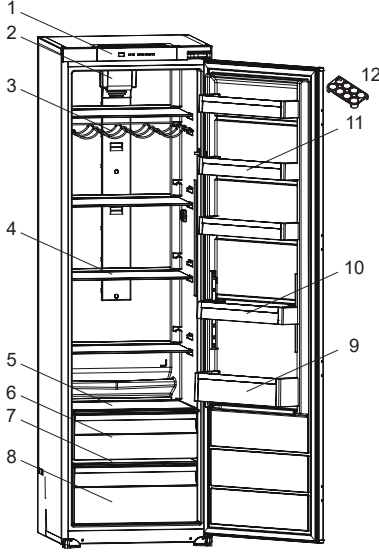

هذا العرض التقديمي مُعد فقط للاطلاع على معلومات بشأن أجزاء الجهاز. قد تختلف الأجزاء وفقًا لطرز

الجهاز.

- (1) لوحة التحكم
- (2) مروحة التبريد \*
- (3) رف زجاجات المشروبات \*
- (4) أرفف الثلجة
- (5) غطاء الدرج العلوي الحافظ للأغذية \*
- (6) الدرج العلوي الحافظ للأغذية \*
- (7) غطاء الدرج الحافظ للأغذية
- (8) الدرج الحافظ للأغذية
- (9) رف الزجاجات
- (10) رف الباب القابل للضبط \* / رف الباب
- (11) أرفف الباب
- (12) حامل البيض

## 1.2 تحذيرات التركيب

قبل استخدام ثلاجتك لأول مرة، يرجى الانتباه إلى النقاط التالية:

• فوطلية تشغيل الثلاجة هي 240-220 فولت عند 50 هرتز.

• يجب أن يسهل الوصول إلى القابض بعد التركيب.

• قد يكون لثلاجتك رائحة عند تشغيلها لأول مرة. وهذا أمر طبيعي وستتلاشى هذه الرائحة عندما تبدأ ثلاجتك في البرودة.

• قبل توصيل الثلاجة، تأكد من أن المعلومات الواردة في لوحة البيانات (الفولطية والحمل الموصول) تطابق مصادر الكهرباء الرئيسية. في حالة وجود شكوك، استشر فني كهرباء مؤهل.

• قم بإدخال القابض في مقيس كهربائي ذي وصلة أرضية كافية. إذا كان المقيس لا يوجد به اتصال أرضي أو لا يتوافق القابض معه، فننصح عليك استشارة فني كهربائي معتمد لتقديم المساعدة.

• يجب توصيل الجهاز بمقيس ذي فيوز مثبت بشكل صحيح. يجب أن يتطابق مصدر الطاقة (AC) والفولطية عند نقطة التشغيل مع التفاصيل المدونة على لوحة اسم الجهاز (توجد اللوحة على الجانب الأيسر الداخلي للجهاز).

• لا تتحمل مسؤولية الأضرار التي قد تحدث بسبب الاستخدامات غير المبررة.

• ضع الثلاجة في مكان لا تتعرض فيه لأشعة الشمس المباشرة.

• ينبغي ألا تُستخدم ثلاجتك أبداً في العراء أو أن تترك تحت المطر.

• يجب أن يبتعد الجهاز عن المواقد وأفران الغاز والسخانات بما لا يقل عن 50 سم، وينبغي أن يبتعد عن الأفران الكهربائية بما لا يقل عن 5 سم.

• إذا وضعت ثلاجتك بالقرب من الديب فريزر، يجب أن يكون هناك على الأقل 2 سم بينهما لمنع تكون الرطوبة على السطح الخارجي.

• لا تغط جسم الثلاجة أو أعلاها بالاندانتيل، سيؤثر ذلك على أداء ثلاجتك.

• يجب ترك مسافة لا تقل عن 150 ملم أعلى جهازك. لا تضع أي شيء أعلى جهازك.

• لا تضع الأشياء الثقيلة على الجهاز.

• قم بتنظيف الجهاز جيداً قبل استخدامه (راجع قسم التنظيف والصيانة).

• قبل استخدام ثلاجتك، قم بمسح جميع الأجزاء بمحلول من الماء الدافئ المضاف إليه ملعقة صغيرة من بيكربونات الصوديوم. ثم اشطفه بالمياه النظيفة وجففه. أعد جميع الأجزاء إلى الثلاجة بعد التنظيف.

• يتضمن دليل التركيب إجراءات التركيب داخل وحدة المطبخ. هذا الجهاز مُعد للاستخدام في وحدات المطبخ المناسبة فقط.

## 1.3 أثناء الاستخدام

• لا توصل الثلاجة بمصدر الكهرباء الرئيسي باستخدام وصلات من الرصاص.

• لا تستخدم المقاييس الكهربائية التالفة أو المشقوقة أو القديمة.

• لا تشد أو تشنق أو تلحق الضرر بالكابل.

• يحظر استخدام مهائئ القابض.

• هذا الجهاز مخصص لاستخدام البالغين. لا تسمح للأطفال بالعبث بهذا الجهاز أو بالتعلق بالباب.

• لا تلمس كابل/قابض الطاقة بيدين مبتلئين. لأن ذلك قد يتسبب في حدوث ماس كهربائي أو صدمة كهربائية.

• لا تضع مواد متفجرة أو قابلة للاشتعال داخل الثلاجة. ضع المشروبات التي تحتوي على نسبة عالية من الكحوليات في مقصورة ثلاجتك، واحرص على أن تكون فوهاتها مغلقة بإحكام.

### الثلاجات القديمة والمغلطة

• إذا كانت ثلاجتك القديمة أو الفريزر القديم به قفل، فقم بكسر هذا القفل أو إزالته قبل التخلص منه، لأن الأطفال قد يعلقون بداخله وقد يتسبب في وقوع حادث.

• تحتوي أجهزة الثلاجة والفريزر القديمة على مواد عزل والمبرد يحتوي على مركبات الكلوروفلوروكربون. لذلك، احرص على عدم الإضرار بالبيئة عند التخلص من الثلاجات القديمة.

### إعلان المطابقة لمعايير اللجنة الأوروبية

نعلم أن منتجاتنا تلبى التوجيهات والقرارات واللوائح الأوروبية المعمول بها والمتطلبات المدرجة في المعايير المشار إليها.

### التخلص من جهازك القديم

يشير الرمز الموجود على المنتج أو على صندوق التعبئة إلى أنه لا يتعين التعامل مع هذا المنتج باعتباره من النفايات المنزلية. وبدلاً من ذلك، يُسلم الجهاز إلى نقطة التجميع المناسبة لإعادة تدوير المعدات الإلكترونية والكهربائية.

ومن خلال التأكد أنه تم التخلص من هذا الجهاز بالطريقة الصحيحة، ستساعد في منع العواقب السلبية المحتملة حدوثها للبيئة وصحة الإنسان، والتي من شأنها أن تنتج من التخلص من الجهاز بشكل خاطئ. ولمزيد من المعلومات المفصلة حول إعادة تدوير هذا الجهاز، يرجى الاتصال بالمكتب المحلي في مدينتك، أو خدمة التخلص من النفايات المنزلية أو المحل الذي اشترت منه المنتج.

### التغليف والبيئة

تحمي مواد التغليف جهازك من التلف الذي قد يحدث أثناء النقل. جميع مواد التغليف صديقة للبيئة وقابلة لإعادة التدوير. يحد استخدام المواد المعاد تدويرها من استهلاك المواد الخام وبالتالي يقلل من إنتاج النفايات.



- إذا تعرض سلك التيار الكهربائي للتلف، يجب استبداله بواسطة الجهة المصنعة أو وكيل الصيانة المعتمد لديها أو شخص آخر مؤهل تجنبًا لحدوث المخاطر.
- لم يتم تصميم هذا الجهاز للاستخدام عند ارتفاعات تزيد عن 2000 متر.
- **لتجنب تلوث الطعام، يُرجى اتباع التعليمات التالية:**
- قد يتسبب فتح الباب لفترات طويلة في ارتفاع درجة حرارة مكونات الجهاز بشكل كبير.
- قم بتنظيف الأسطح التي من الممكن أن تلامس الطعام أو أنظمة الصرف التي يسهل الوصول إليها على نحو منتظم
- قم بتخزين اللحوم والأسماك النيئة في حاويات مناسبة في الثلاجة بحيث لا تكون ملائمة للأطعمة الأخرى ولا تتساقط النقاط عليها.
- تُعد مقصورات الطعام المجمد ذات النجمتين مناسبة لتخزين الطعام المجمد مسبقًا، وتخزين أو عمل الأيس كريم أو مكعبات الثلج.
- المقصورات ذات النجمة أو النجمتين أو الثلاث نجوم ليست مناسبة لتجميد الطعام الطازج.
- إذا تم ترك الجهاز المبرد فارغًا لفترات طويلة، فقم بإيقاف تشغيله وإزالة الثلج وتنظيفه وتجفيفه ثم اترك الباب مفتوحًا لمنع حدوث تعفن داخل الجهاز.

- صنع هذا الجهاز للاستخدام المنزلي والاستخدامات الداخلية مثل:
  - المطابخ الموجودة في المحلات والمكاتب وأماكن العمل الأخرى
  - في المزارع وبواسطة نزلاء الفنادق والموتيلات والأماكن السكنية الأخرى.
  - الفنادق التي توفر الإقامة والإفطار؛
  - المطاعم والأماكن المماثلة التي ليس فيها بيع بالتجزئة.
- في حالة عدم توافق المقبس الكهربائي مع قابس الثلاجة، يجب أن يتم استبداله بواسطة الجهة المصنعة، أو من الوكيل أو بواسطة الأشخاص المؤهلين لذلك من أجل تجنب المخاطر المحتملة.
- تم توصيل قابس مؤرض خاص بكابل الطاقة بالثلاجة. هذا القابس يجب أن يستخدم مع مقبس كهربائي مؤرض بشكل خاص من فئة 13 أمبير. إذا لم يكن هناك مقبس كهربائي مثل هذا في منزلك، يرجى تركيبه بواسطة اختصاصي كهرباء معتمد.
- يمكن للأطفال من سن 8 أعوام فأكثر استخدام هذا الجهاز ويمكن أيضاً للأشخاص من ذوي الاحتياجات الخاصة، الجسدية أو الحسية أو الذهنية أو الذين يفتقرون إلى الخبرة والمعرفة استخدام الجهاز إذا تم الإشراف عليهم أو إعطاؤهم تعليمات حول طريقة استخدام الجهاز بطريقة آمنة وحول فهم المخاطر المصاحبة. يجب على الأطفال عدم العبث بالجهاز. يحظر على الأطفال إجراء أعمال التنظيف والصيانة دون إشراف.
- يُسمح للأطفال الذين تتراوح أعمارهم بين 3 و8 أعوام بملء أجهزة التبريد وتفرغها. لا يُسمح للأطفال بإجراء أعمال التنظيف، أو صيانة الجهاز، ولا يُسمح للأطفال الصغار جداً (الذين تتراوح أعمارهم بين 0 و3 سنوات) باستخدام الأجهزة، أما بالنسبة للأطفال الصغار (الذين تتراوح أعمارهم بين 3 و8 سنوات)، فلا يُسمح لهم باستخدام الأجهزة بشكل آمن ما لم يتم الإشراف عليهم بشكل مستمر، ويُسمح للأطفال الأكبر سنًا (الذين تتراوح أعمارهم بين 8 و14 عامًا) والأشخاص الضعفاء باستخدام الجهاز بشكل آمن بعد خضوعهم للإشراف المناسب، أو إعطاؤهم التعليمات المناسبة بشأن استخدام الجهاز. لا يُسمح للأشخاص الضعفاء جداً باستخدام الأجهزة ما لم يتم الإشراف عليهم بشكل مستمر.



# 1 تعليمات السلامة

## 1.1 تحذيرات السلامة العامة

اقرأ دليل المستخدم هذا بعناية.

**⚠ تحذير:** لا تضع عوائق في فتحات التهوية الخاصة في صندوق الجهاز أو الهيكل الداخلي.

**⚠ تحذير:** يجب عدم استخدام أدوات ميكانيكية أو أية وسائل أخرى للتسريع من عملية إزالة التجميد، بخلاف الأدوات التي توصي بها الجهة المصنعة.

**⚠ تحذير:** لا تستخدم أجهزة كهربائية داخل مقصورات حفظ المواد الغذائية بالجهاز، ما لم تكن من النوع الذي أوصت به الجهة المصنعة.

**⚠ تحذير:** لا تتلف دائرة التبريد.

**⚠ تحذير:** عند وضع الجهاز، تأكد من أن سلك التيار الكهربائي غير عالقٍ أو تالف.

**⚠ تحذير:** لا تضع مأخذ كهرباء محمولاً متعدد المقابس أو وحدات إمداد بالطاقة محمولة في ظهر الجهاز.

**⚠ تحذير:** لتجنب أي مخاطر محتملة لعدم استقرار الجهاز، يجب تثبيته وفقاً للتعليمات.

**⚠** إذا كان جهازك يستخدم مادة التبريد R600a - (يمكنك معرفة هذا من خلال الملصق الموجود على المبرد) يجب أن تكون أكثر حذرًا أثناء النقل والتركيب لمنع تلف مكونات المبرد. على الرغم من أن الغاز R600a هو غازٌ طبيعي وصديقٌ للبيئة، فإنه قابلٌ للانفجار. وفي حالة وجود تسرب نتيجة حدوث تلف بمكونات المبرد، قم بإبعاد الثلاجة عن مصادر اللهب أو الحرارة المكشوفة وقم بتهوية الغرفة التي يوجد بها الجهاز لبضع دقائق.

• أثناء حمل الثلاجة وتغيير موضعها، لا تُلحق الضرر بدوائر الغاز الخاصة بالمبرد.

لا تقم بتخزين المواد المتفجرة مثل علب الأيروسول التي تحتوي على مواد قابلة للاشتعال في هذا الجهاز.

# الفهرس

4	1 تعليمات السلامة
4	1.1 تحذيرات السلامة العامة
7	1.2 تحذيرات التركيب
7	1.3 أثناء الاستخدام
8	1.4 معلومات كهربائية (قابس من نوع مخصص للمملكة المتحدة)
8	2 وصف الجهاز
9	3 استخدام الجهاز
9	3.1 شاشة العرض ولوحة التحكم
9	3.2 تشغيل التلاجة
9	3.2.1 وضع التبريد الفائق
9	3.2.2 الوضع الاقتصادي
10	3.2.3 وضع الشاشة المؤقتة
10	3.2.4 إعدادات درجة حرارة وحدة التبريد
10	3.2.5 وضع الاستعداد
10	3.3 تحذيرات إعدادات درجة الحرارة
11	3.4 الملحقات
11	3.4.1 مفتاح الحفاظ على نضارة الطعام (في بعض الطرازات)
11	4 تخزين الأطعمة
11	4.1 مقصورة التلاجة
12	5 التنظيف والصيانة
12	5.1 إزالة الثلج
13	6 الشحن وضبط الموضع
13	6.1 النقل وتغيير الموضع
14	7 قبل الاتصال بخدمة ما بعد البيع
16	8 نصائح لتوفير الطاقة

نشكرك على اختيارك لهذا المنتج.  
يحتوي دليل المستخدم هذا على معلومات مهمة بشأن السلامة والإرشادات التي تهدف إلى مساعدتك في تشغيل الجهاز وصيانته.  
يُرجى أخذ الوقت الكافي لقراءة دليل المستخدم هذا قبل استخدام الجهاز والاحتفاظ بهذا الدليل للرجوع إليه في المستقبل.

الأيقونة	النوع	المعنى
	تحذير	خطر الإصابة الخطيرة أو الوفاة
	خطر الصعق الكهربائي.	خطر الجهد الكهربائي
	خطر الحريق	تحذير؛ خطر نشوب حريق / مواد قابلة للاشتعال
	تنبيه:	خطر التعرض للإصابة أو تلف الممتلكات
	هام	تشغيل النظام بطريقة صحيحة

CE



52400216

