

a·emotional light

ASSEMBLY INSTRUCTIONS · INSTRUCCIONES DE MONTAJE

Brétema

a-emotional light design team, 2025

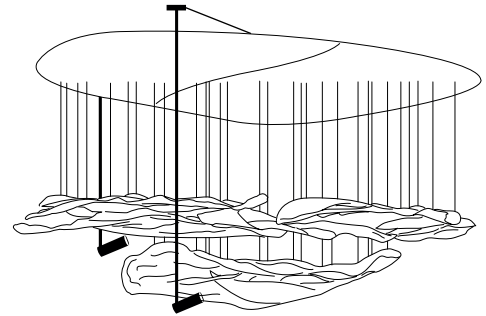

COMPONENTS BR04M

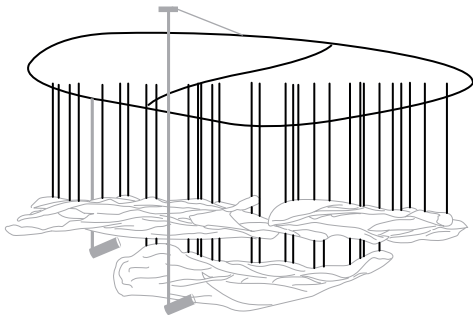

CANOPY FRONT & BACK

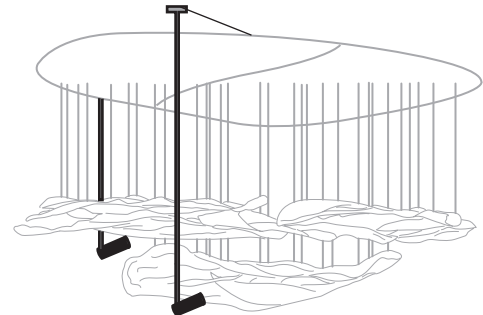

**LED SPOTLIGHT
RIGHT & LEFT**

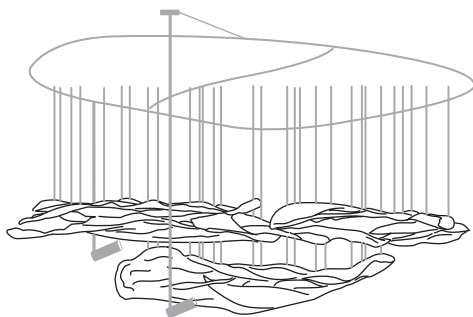

CLOUDS MESH 1 & 2 BOXES

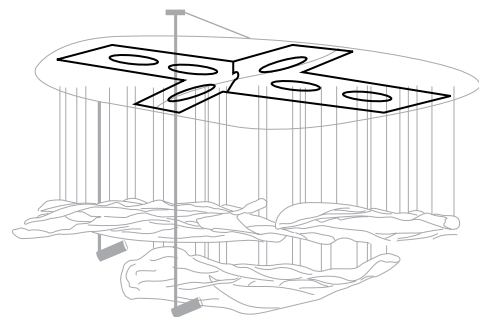

BACKPLATE FRONT & BACK

a·emotional light

ASSEMBLY INSTRUCTIONS · INSTRUCCIONES DE MONTAJE

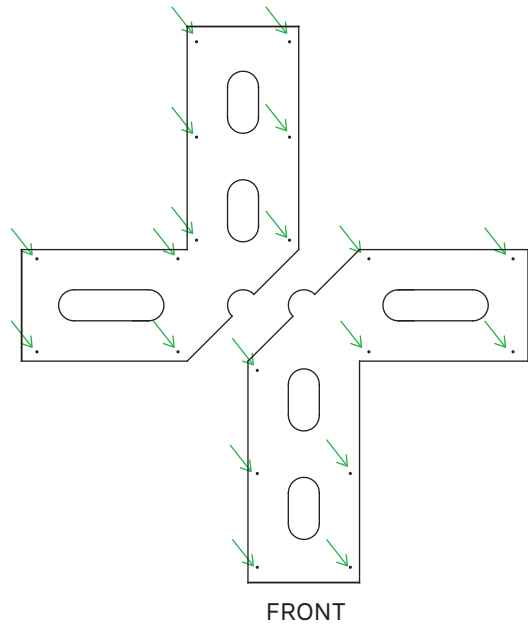

1

INSTALLING THE METAL SUPPORT

Locate the BACKPLATE FRONT & BACK pieces. Screw them to the ceiling in the holes indicated in this step.

These two pieces must fit snugly together using the semicircle that connects them; otherwise, the canopy will not lock into place.

COLOCACIÓN SOPORTE METÁLICO

Localice las piezas BACKPLATE FRONT & BACK

Atornillar al techo en los agujeros indicados en este paso.

Estas dos piezas deben quedar perfectamente ajustadas por el semicírculo que las une, de lo contrario el florón no se ajustará a su posición.

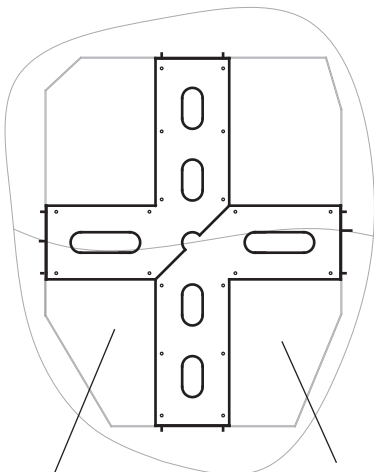

a·emotional light

ASSEMBLY INSTRUCTIONS · INSTRUCCIONES DE MONTAJE

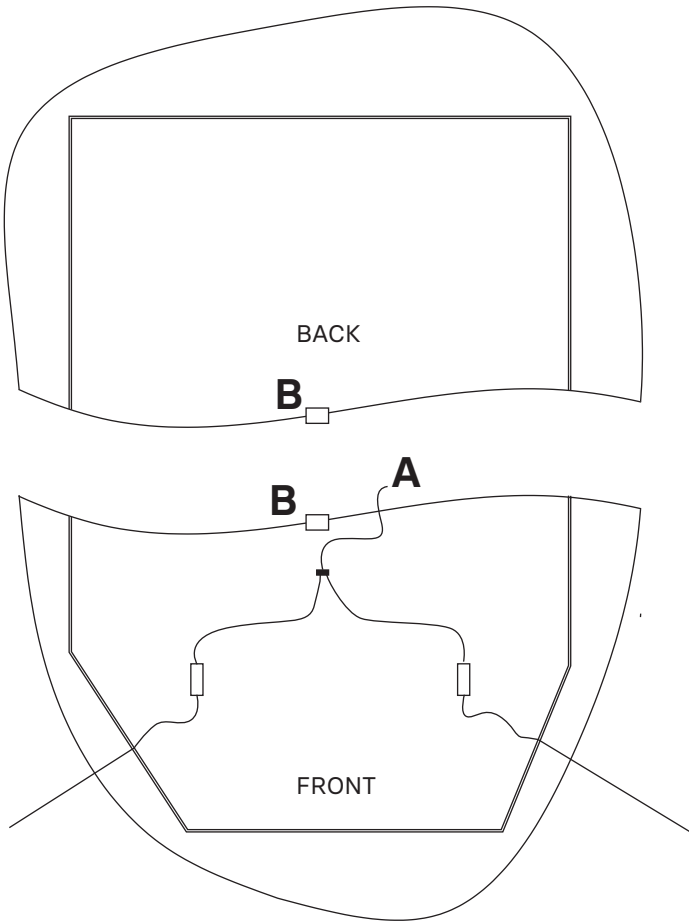

2

ELECTRICAL CONNECTION & CANOPIES PLACEMENT

Locate the corresponding canopy for each piece of the mount (both the backplate and the canopy are marked with the FRONT and BACK marks).

The FRONT canopy contains the drivers to which the projectors must later be connected.

Both are pre-installed so you only need a single connection (A). Locate it and make the AC connection.

Once the connection is complete, you can place each canopy in its corresponding mount.

Leave the cables protruding from the sides to later place the projectors.

VERY IMPORTANT: Do not remove the sleeves protecting the metal wires; you may lose the number markings you will need later.

To fit both pieces together, there is a tongue-and-groove joint in the center (B) that aligns them.

CONEXIÓN ELÉCTRICA & COLOCACION FLORON

Localice el florón correspondiente a cada pieza del soporte (tanto el backplate como el florón tienen indicados cuál es FRONT y cuál es BACK)

En el florón FRONT tiene los drivers a los que hay que conectar posteriormente los proyectores.

Ambos están preinstalados para que solamente necesite una conexión única (A), localicela y realice la conexión AC.

Una vez realizada la conexión puede colocar cada florón en su correspondiente soporte.

Deje los cables que sobresalen por los laterales para colocar posteriormente los proyectores.

MUY IMPORTANTE: No retire los sobres que protegen los hilos metálicos, puede perder las indicaciones de los números que después necesitará.

Para encajar ambos piezas hay una unión tipo machihembrado en el centro de ambos (B) que hace que se alineen.

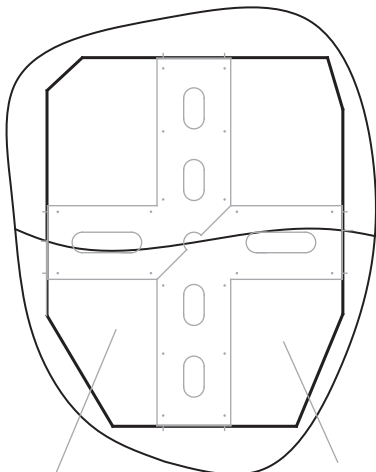

a·emotional light

ASSEMBLY INSTRUCTIONS · INSTRUCCIONES DE MONTAJE

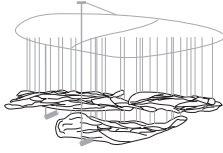

CLOUDS MESH 1 / 1

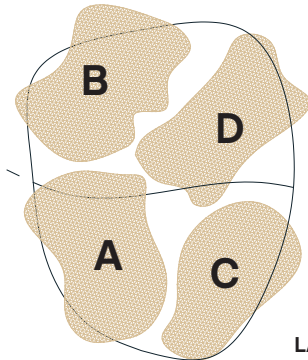

LAYER 1

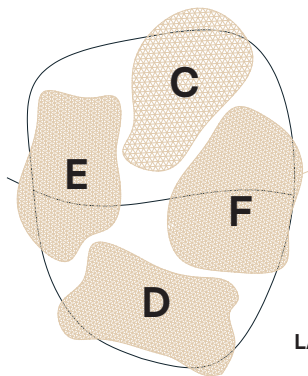

LAYER 2

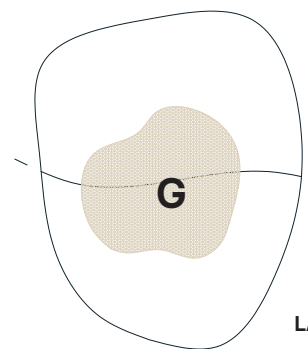

LAYER 3

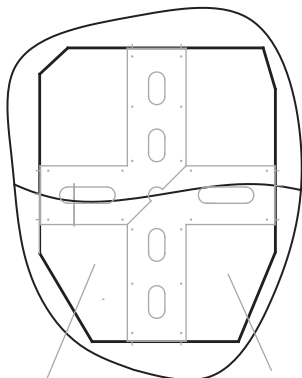

3

CLOUDS PLACEMENT

Once you have both canopies perfectly positioned, you can remove the paper bags and unhook the steel wires, which will have hooks and a number at the end. **DO NOT LOSE OR REMOVE THEM** This will indicate the position of each cloud.

The BR04S composition is made up of four clouds in two layers. Their position is indicated below.

In the [CLOUDS MESH 1 / 1] box, you must locate the cloud marked with a blue card: A LAYER 1

In the cloud, there will be rings with numbered cards indicating the position of the finial's hooks.

Other hooks for layer 2 will be unhooked from them - **DO NOT REMOVE THEM!**

Continue picking up cloud D, then G and E.

In case you lose a label, here are the numbers on each cloud (SEE BELOW)

COLOCACIÓN NUBES

Una vez que tenga perfectamente colocados ambos florones, puede retirar las bolsas de papel y descolgar los hilos de acero que al final tendrán unos enganches y un número.

NO LOS PIERDA NI RETIRE

Esto le indicará la posición de cada nube.

La composición BR04S se compone de 4 nubes en dos capas. A continuación indicamos la posición.

Debe localizar en la caja [CLOUDS MESH 1 / 1] la nube marcada con una tarjeta azul: A LAYER 1

En la nube habrá anillas con tarjetas de numeros indicando cual es la posición en los enganches del florón.

Y a su vez irán descolgando de ellas otros enganches para la capa 2 - ¡NO LOS RETIRE!

Continue cogiendo la nube D , y posteriormente la G y la E.

En caso de que pierda alguna etiqueta le indicamos los numeros que lleva cada nube:

LAYER 1:

A: 1-2-5-8-9

B: 11-15-16-17-19

C: 3-4-6-7

D: 10-12-13-18-21

LAYER 2:

C: 12-13-17-20-21

D: 1-2-3-4-5

E: 8-9-11-15-16

LAYER 3:

G: 6-9-10-12-13-23

a·emotional light

ASSEMBLY INSTRUCTIONS · INSTRUCCIONES DE MONTAJE

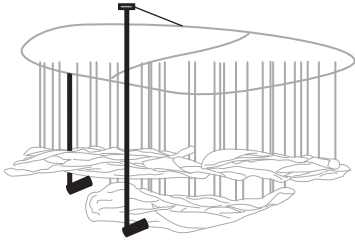

LED SPOTLIGHT
RIGHT & LEFT



4

PROJECTOR PLACEMENT

The BR04S configuration includes two projectors, identified as follows:

160 LEFT & 200 RIGHT

This is due to the power of each one; to achieve the desired effect, respect their position.

The two cables we provided in step 2 will give you the exact measurements for positioning the projector canopy:

160 LEFT - approximately 100 cm apart

200 RIGHT - approximately 150 cm apart

Place the jumper, insert the cable through the grommet on the projector canopy, and connect the cables, respecting the color code (red - red & black - black).

The projector's orientation is determined by the cable entry.

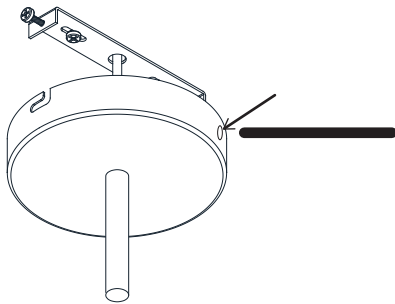
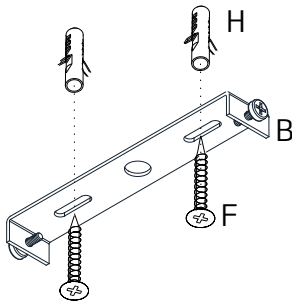

COLOCACIÓN PROYECTORES

La composición BR04S incluye dos proyectores identificados de la siguiente manera:

160 LEFT & 200 RIGHT

Esto se debe a la potencia de cada uno, para conseguir el efecto deseado respete la posición.

Los dos cables que dejamos en el paso 2 le darán la medida exacta para posicionar el florón del proyector:

160 LEFT - a 100cm aproximadamente

200 RIGHT - a 150cm aproximadamente

Coloque el puente, introduzca el cable por el pasamuros del florón del proyector y realice la conexión entre cables respetando el código de color (rojo - rojo & negro - negro)

La orientación del proyector viene dada por la entrada del cable.

