

FLUME WALL LIGHT - CUSTOM WALL BRACKET

S.FL.W.IP.xx.xxx

INSTALLATION INSTRUCTIONS

S.FL.W.xx.xxx

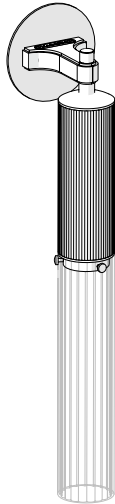

CONTENTS

Flume Wall Light
(bulb preinstalled)

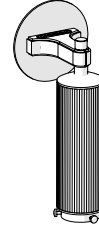

2 x WAGO
connectors



1 x
Glass Shades

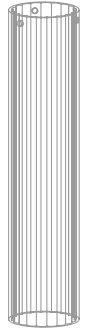

ATTENTION



CLASS II / 220-240VAC

EN

• Disconnect the power supply at the fuse box before installation • Electrical work must be carried out by a qualified electrician • Installation must comply with current local and national wiring regulations • Product is for indoor use only • If the supply cable is damaged, it shall exclusively be replaced by a qualified person in order to avoid a hazard. • Fixings not supplied. • Use fixings and plugs suitable for substrate.

IT

• Scollegare l'alimentazione dalla scatola dei fusibili prima dell'installazione • I lavori elettrici devono essere eseguiti da un elettricista qualificato • L'installazione deve essere conforme alle normative locali e nazionali vigenti in materia di cablaggio • Il prodotto è solo per uso interno ed è adatto solo alla zona bagno 3. • Se il cavo di alimentazione è danneggiato, deve essere sostituito esclusivamente da una persona qualificata al fine di evitare un pericolo. • Fissaggi non forniti. • Utilizzare fissaggi e tappi adatti al substrato.

FR

• Débranchez l'alimentation électrique au niveau de la boîte à fusibles avant l'installation. • Les travaux électriques doivent être effectués par un électricien qualifié. • L'installation doit être conforme aux réglementations locales et nationales en vigueur en matière de câblage. • Le produit est destiné à un usage intérieur uniquement, et convient uniquement à la zone 3 de la salle de bains. • Si le câble d'alimentation est endommagé, il doit être remplacé exclusivement par une personne qualifiée afin d'éviter tout risque. • Fixations non fournies. • Utiliser des fixations et des bouchons adaptés au substrat.

DE

• Trennen Sie vor der Installation die Stromversorgung am Sicherungskasten • Die elektrischen Arbeiten müssen von einem qualifizierten Elektriker durchgeführt werden. • Die Installation muss den geltenden örtlichen und nationalen Vorschriften für Elektroinstallationen entsprechen. • Das Produkt ist nur für den Gebrauch in Innenräumen und nur für Badezimmer der Zone 3 geeignet. • Wenn das Versorgungskabel beschädigt ist, muss es ausschließlich von einer qualifizierten Person ausgetauscht werden, um eine Gefährdung zu vermeiden. • Befestigungen nicht mitgeliefert. • Verwenden Sie Befestigungen und Stecker, die für das Substrat geeignet sind.

ES

• Desconecte la alimentación eléctrica en la caja de fusibles antes de la instalación. • Los trabajos eléctricos deben ser realizados por un electricista cualificado • La instalación debe cumplir con la normativa local y nacional vigente en materia de cableado • El producto es sólo para uso en interiores, y es adecuado sólo para la zona 3 del baño. • Si el cable de alimentación está dañado, deberá ser sustituido exclusivamente por una persona cualificada para evitar riesgos. • Fijaciones no suministradas. • Utilizar fijaciones y tapones adecuados para sustrato.

SV

• Koppla bort strömförsörjningen vid säkringslådan före installationen. • Elektriskt arbete måste utföras av en kvalificerad elektriker. • Installationen måste följa gällande lokala och nationella ledningsbestämmelser. • Produkten är endast avsedd för inomhusbruk och lämpar sig endast för zon 3 i badrum. • Om matningskabeln är skadad ska den uteslutande bytas ut av en kvalificerad person för att undvika fara. • Fixeringar medföljer ej. • Använd fästen och pluggar som är lämpliga för underlag.

DA

• Afbryd strømforsyningen ved sikringsboksen før installationen • Elektriske arbejder skal udføres af en kvalificeret elektriker • Installationen skal overholde de gældende lokale og nationale elinstallationsregler • Produktet må kun anvendes indendørs og er kun egnet til zone 3 i badeværelser. • Hvis forsyningskablet er beskadiget, skal det udelukkende udskiftes af en kvalificeret person for at undgå fare. • Fikseringer medfølger ikke. • Brug fastgørelser og stik, der passer til underlag.

PT

• Desligar a fonte de alimentação na caixa de fusíveis antes da instalação • Os trabalhos eletromecânicos devem ser realizados por um electricista qualificado • A instalação deve estar em conformidade com os regulamentos locais e nacionais em vigor em matéria de cablagem • O produto é apenas para uso interior, e adequado apenas para casa de banho Zona 3. • Se o cabo de alimentação for danificado, deve ser exclusivamente substituído por uma pessoa qualificada, a fim de evitar um perigo. • Fixações não fornecidas. • Utilize fixações e fichas adequadas para o substrato.

DA

• Afbryd strømforsyningen ved sikringsboksen før installationen • Elektriske arbejder skal udføres af en kvalificeret elektriker • Installationen skal overholde de gældende lokale og nationale elinstallationsregler • Produktet må kun anvendes indendørs og er kun egnet til zone 3 i badeværelser. • Hvis forsyningskablet er beskadiget, skal det udelukkende udskiftes af en kvalificeret person for at undgå fare. • Fikseringer medfølger ikke. • Brug fastgørelser og stik, der passer til underlag.

PT

• Desligar a fonte de alimentação na caixa de fusíveis antes da instalação • Os trabalhos eletromecânicos devem ser realizados por um electricista qualificado • A instalação deve estar em conformidade com os regulamentos locais e nacionais em vigor em matéria de cablagem • O produto é apenas para uso interior, e adequado apenas para casa de banho Zona 3. • Se o cabo de alimentação for danificado, deve ser exclusivamente substituído por uma pessoa qualificada, a fim de evitar um perigo. • Fixações não fornecidas. • Utilize fixações e fichas adequadas para o substrato.

AR

- فصل مصدر الطاقة عن صندوق المصاهر قبل التنبيت

- يجب أن يتم تنفيذ الأعمال الكهربائية بواسطة كهربائي مؤهل

- يجب أن يتوافق التنبيت مع لوائح الأسلاك المحلية والوطنية الحالية

- في حالة تلف كابل الإمداد، يجب استبداله حصرياً بواسطة شخص مؤهل لتجنب المخاطر.

- المثبتات غير متوفرة.

- استخدام المثبتات والمقابس المناسبة للركيز.

INSTALLATION STEPS

1

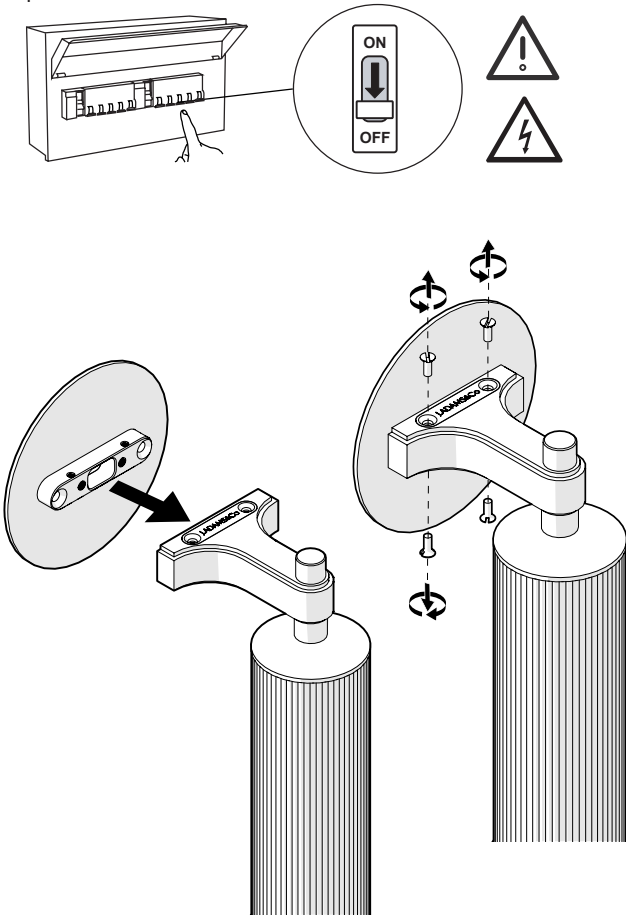

2

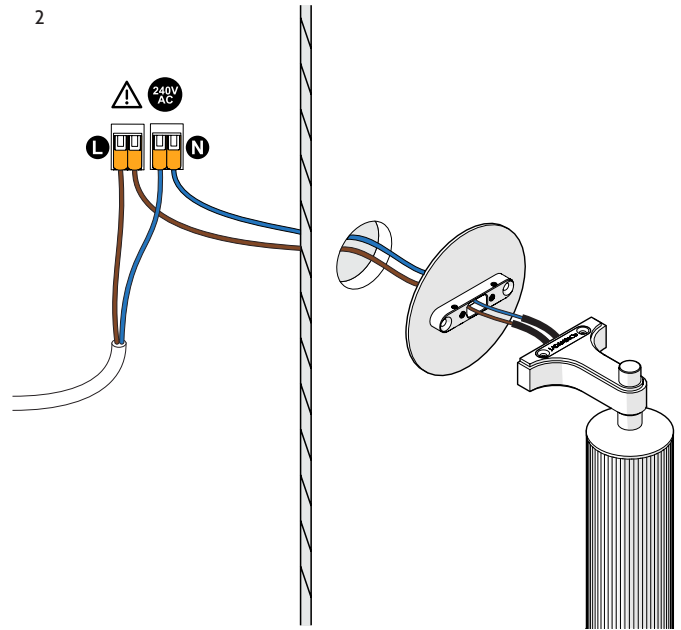

	USA / CANADA	UK / EUROPE
LIVE 	Black / Nero / Schwarz / SVART / Negro / Sort / Noir / чёрное	Brown / Marrone / Braun / BRUN / Marrón / Brun / коричневый
EARTH 	Green / Verde / Grün / GRÜN / Verde / Grøn / Vert / зелёный	Green / Verde / Grün / GRÜN / Verde / Grøn / Vert / зелёный
NEUTRAL 	White / Bianco / Weiss / VIT / Blanco / Hvid / Blanc / белый	Blue / Blu / Lau / BLÅ / Azul / Blá / Bleu / синий

3

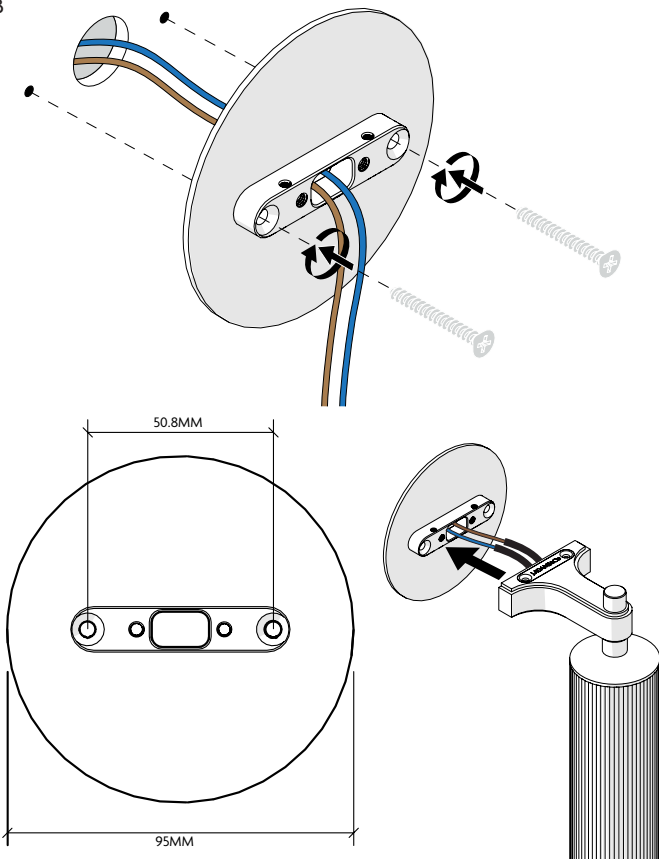

4

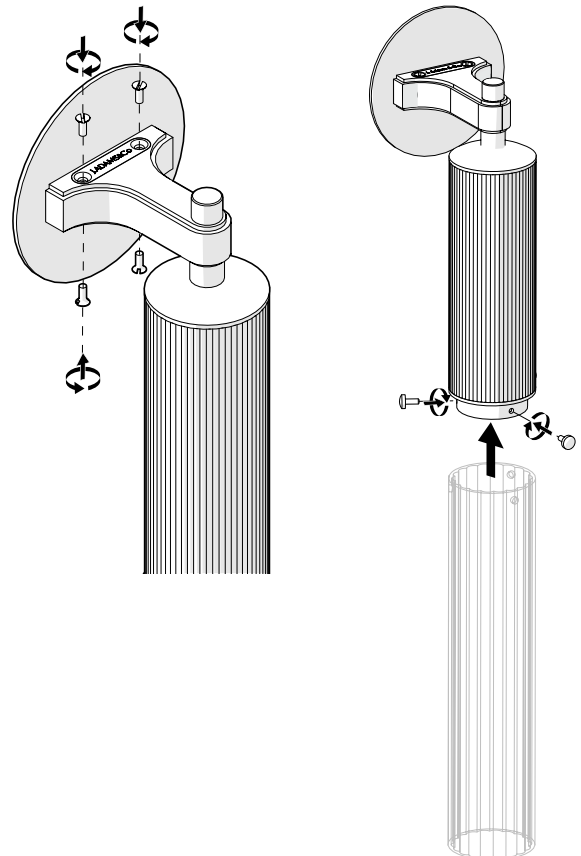

RE-LAMPING

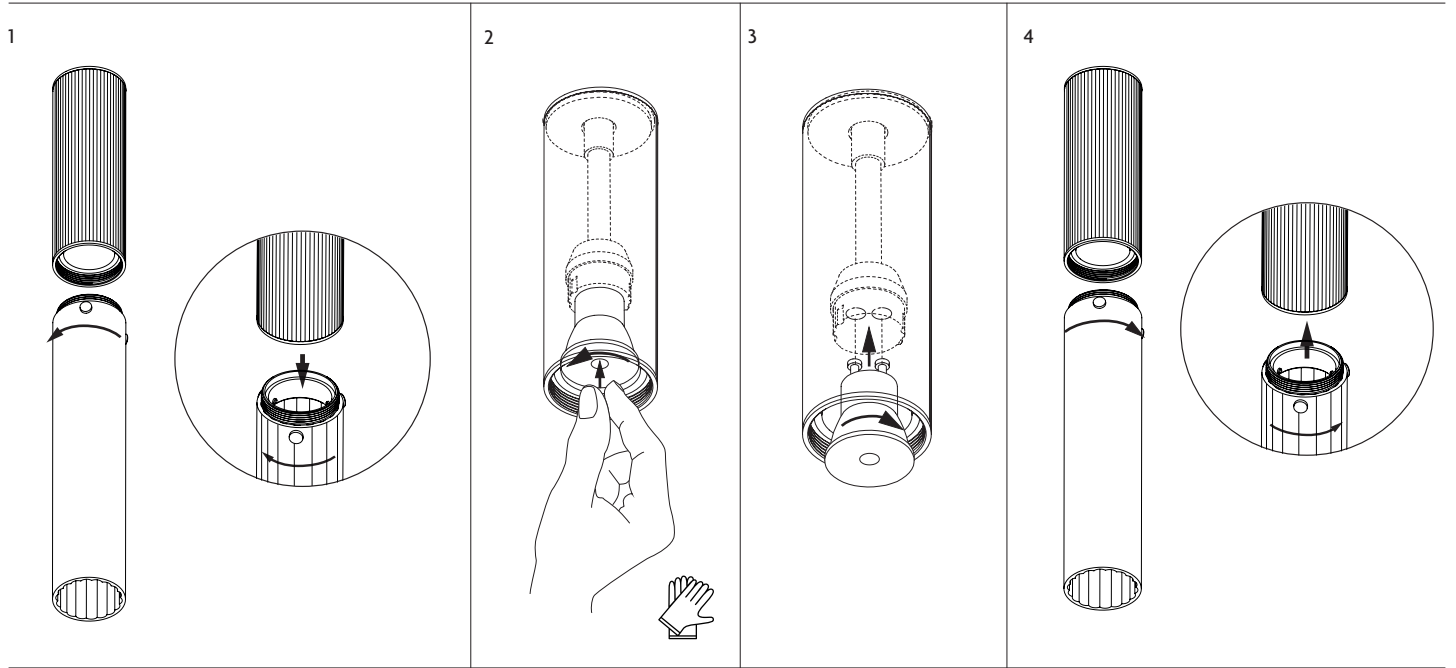

MAINTENANCE

EN

- Always switch off electricity supply before cleaning, and allow 10 minutes to cool before replacing bulb, adjusting or cleaning. • Lacquered brass should be wiped with a soft duster.
- Do not clean with any liquid, chemical or abrasive cleaners.

IT

- Spegner sempre l'alimentazione elettrica prima della pulizia e lasciare raffreddare 10 minuti prima di sostituire la lampadina, regolare o pulire. • L'ottone laccato deve essere pulito con uno spolverino morbido. • Non pulire con detergenti liquidi, chimici o abrasivi.

FR

- Toujours couper l'alimentation électrique avant de nettoyer, et laisser refroidir 10 minutes avant de remplacer l'ampoule, de régler ou de nettoyer. • Le laiton laqué doit être nettoyé avec un chiffon doux. • Ne nettoyez pas avec des nettoyeurs liquides, chimiques ou abrasifs.

DE

- Schalten Sie vor der Reinigung immer die Stromzufuhr ab und lassen Sie die Lampe 10 Minuten abkühlen, bevor Sie sie austauschen, einstellen oder reinigen. • Lackiertes Messing sollte mit einem weichen Staubtuch abgewischt werden. • Nicht mit flüssigen, chemischen oder scheuernden Reinigungsmitteln reinigen.

ES

- Desconecte siempre el suministro eléctrico antes de limpiar y deje que se enfríe durante 10 minutos antes de cambiar la bombilla, ajustarla o limpiarla. • El latón lacado debe limpiarse con un plumero suave. • No limpie con ningún líquido, producto químico o limpiador abrasivo.

SV

- Stäng alltid av strömmen innan du rengör och låt den svalna i 10 minuter innan du byter glödlampa, justerar eller rengör. • Lackerad mässing ska torkas av med en mjuk dammvippa. • Rengör inte med flytande, kemiska eller slibande rengöringsmedel.

PL

- Przed przystąpieniem do czyszczenia należy zawsze wyłączyć zasilanie elektryczne, a przed wymianą żarówki, regulacją lub czyszczeniem odczekać 10 minut do ostygnięcia
- Lakierowany mosiądz należy przecierać miękką ściereczką do kurzu. • Nie czyścić żadnymi płynnymi, chemicznymi lub ściernymi środkami czyszczącymi.

DA

- Sluk altid for strømforsyningen før rengøring, og lad den køle af i 10 minutter, før du udskifter pæren, justerer eller rengør den. • Lakeret messing bør aftørres med en blød støvklud. • Rengør ikke med flydende, kemiske eller slibende rengøringsmidler.

PT

- Desligar sempre o fornecimento de electricidade antes da limpeza, e deixar arrefecer durante 10 minutos antes de substituir a lâmpada, ajustar ou limpar. • O latão lacado deve ser limpo com um espanador macio. • Não limpar com qualquer líquido, químico ou detergente abrasivo.

AR

- قم دائماً بإيقاف تشغيل مصدر الكهرباء قبل التنظيف، واتركه لمدة 10 دقائق حتى يبرد قبل استبدال الللمبة أو الضبط أو التنظيف.
- يجب مسح النحاس المطلّي بمنفضة ناعمة.
- لا تنظف بأي منظفات سائلة أو كيميائية أو كاشطة.

BULB SPEC



- Supplied with 1x 3.6W MR11 GU10 LED lamp (pre-installed)
- Use only LED GU10 MR11 lamps, **Max 12W**
- Never fit bulbs of a higher wattage than those specified on the label, as these may cause overheating and damage the fitting.

[Link to Supplier Lamp Spec.](#)



Included bulb specification:
 Supplier: Integral LED
 Code: ILMR11DC011
 Description: MR11 GU10 3.6W 2700K
 Dimmable LED Lamp
 2700k Warm White (CCT)
 270lm
 80 CRI
 36° Beam Angle
 15000 Hours Lifetime

Energy Rating

